

સૌથી મોટા ખેડૂત બાયોગેસ
નેટવર્કમાં પધારો !



તમારા બાયોડાઈજેસ્ટરમાંથી
મહત્તમ લાભ લો !

ઉપભોક્તા માટે
માર્ગદર્શિકા



SISTEMA.bio®
CREATING VALUE FROM WASTE

તમારા બાયોડાઇજેસ્ટરને સમજો

ઊર્જા = બાયોગેસ

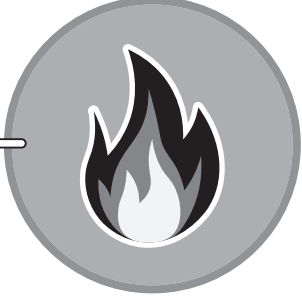

કચરો = બાયોડાઇજેસ્ટર ફીડિંગ

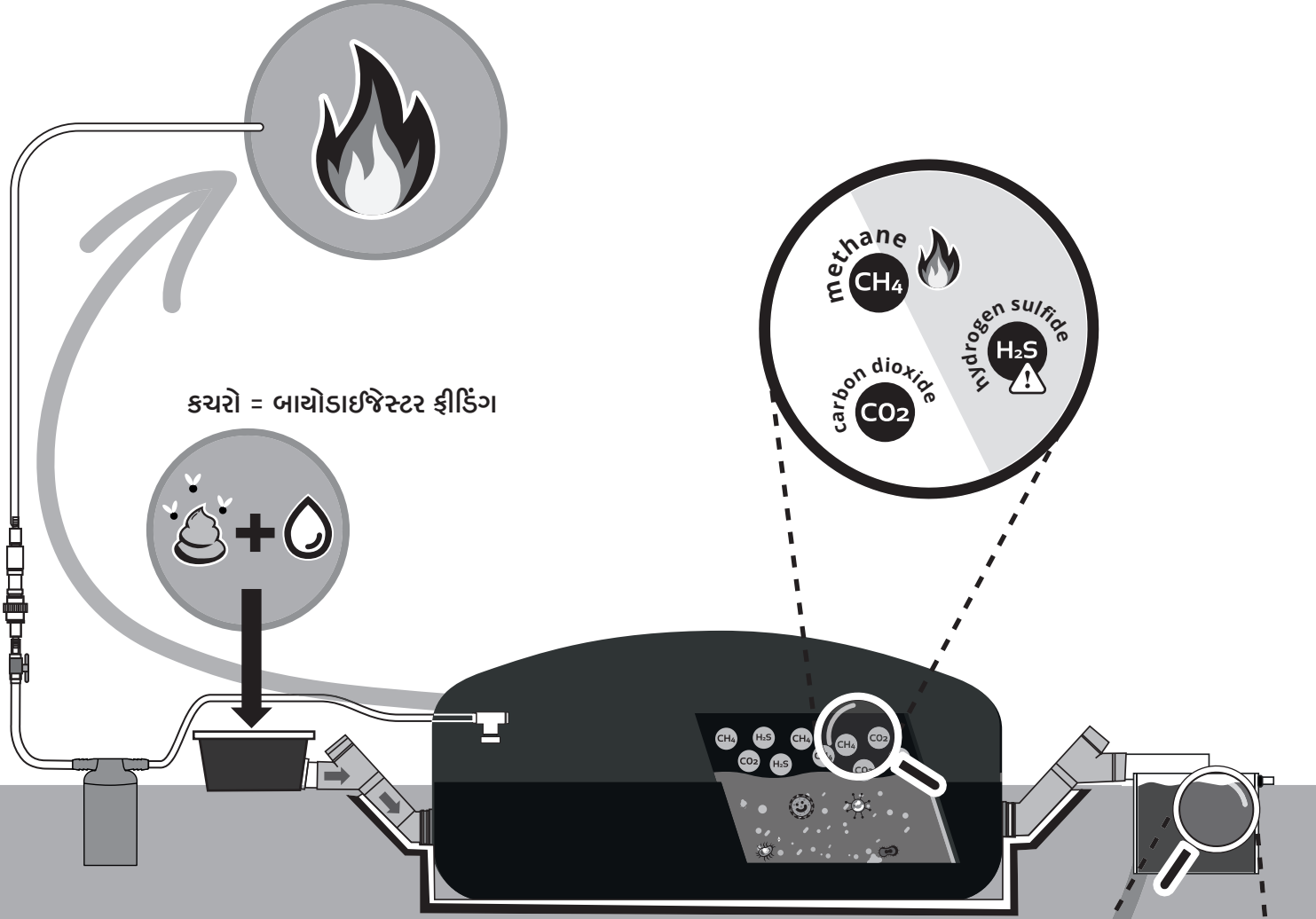

પોષકો = બાયોફિલ્ટ્રેટ્સ

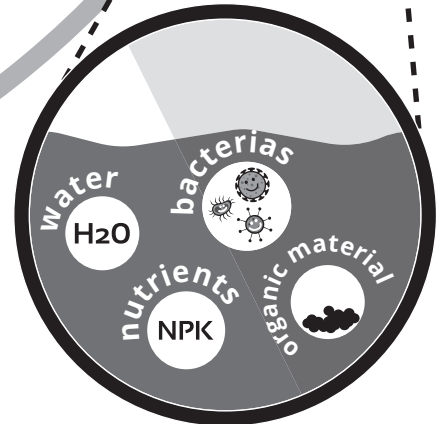

ઈન્ડેક્સ

ગોઠવેલું બાયાડાઈજેસ્ટર.....	3
બાયોડાઈજેસ્ટરની કામગીરીનાં ઘટકો.....	4
સુરક્ષા.....	6
બાયોડાઈજેસ્ટર.....	6
બાયોફર્ટિલાઈઝર.....	7
બાયોગેસ.....	8
બાયોડાઈજેસ્ટર સ્ટાર્ટઅપ.....	10
તમારી પ્રણાલીનો કઈ રીતે ઉપયોગ કરશો.....	14
તમારા ડાઈજેસ્ટરની જાળવણી કરો.....	14
બાયોગેસ ઉપયોગ.....	17
બાયોફર્ટિલાઈઝરનો ઉપયોગ.....	20
બાયોડાઈજેસ્ટરના લાભો મહત્તમ બનાવો.....	21
સ્પેરપાર્ટસ.....	23
મૂળભૂત ટ્રબલશૂટિંગ.....	24
નિકાલ.....	30
ચાદ રાખવાની વિગતો.....	30
નોંધ.....	31
સંપર્ક માહિતી.....	33

ટેકનિશિયનો અને ટ્રેનરો માટે નોંધ:

- ગોઠવણીના દિવસે પાનાં ૩થી 13 સુધીના મુદ્દાઓ પર ઉપભોક્તાને તાલીમ આપો.
- અમલબજાવણીના દિવસે સંપૂર્ણ માર્ગદર્શિકા પર ઉપભોક્તાને તાલીમ આપો.

ગોઠવેલું બાયોડાઈજેસ્ટર

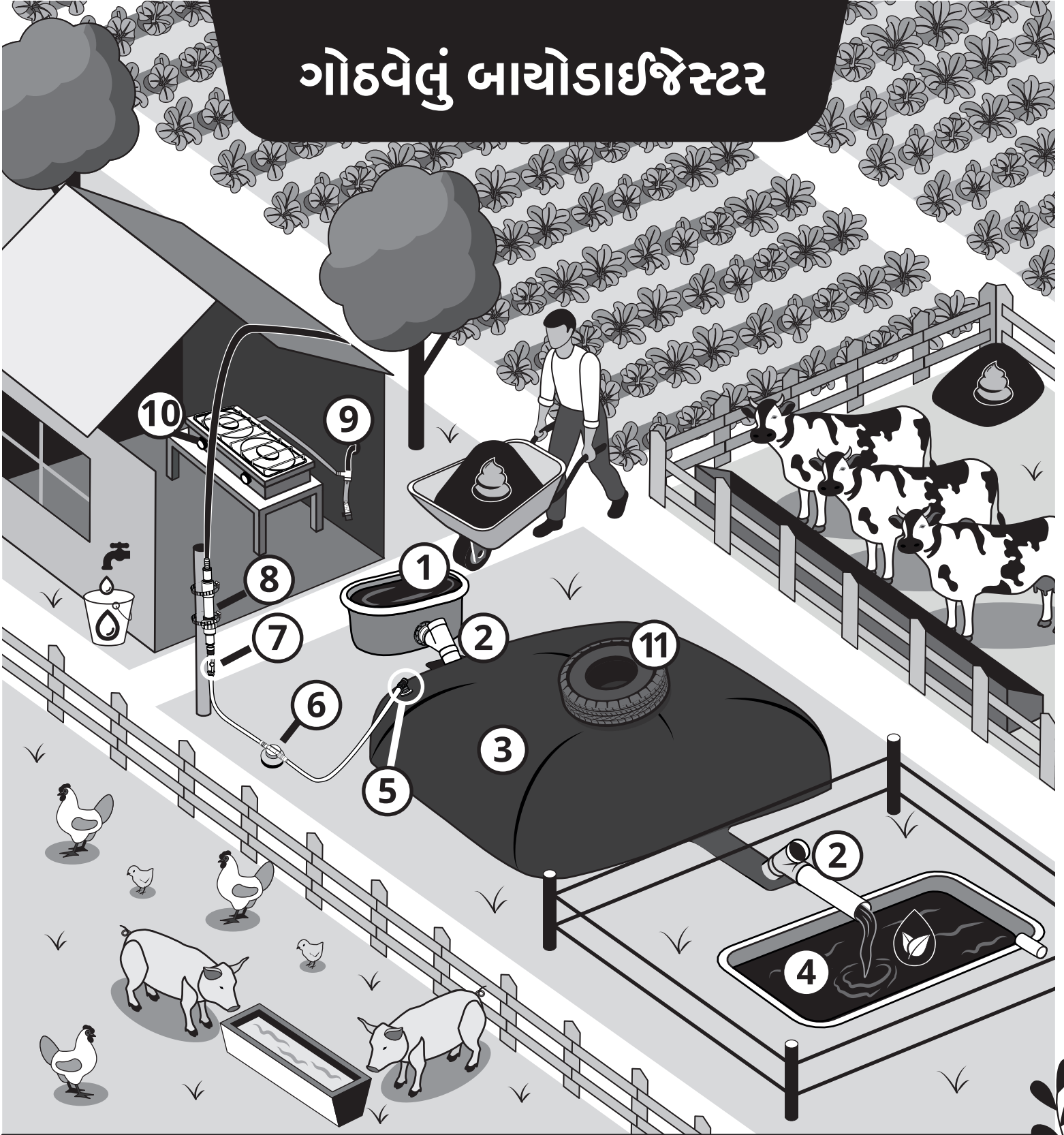

તમારી ગોઠવણીનાં તત્ત્વો જાણો

- | | | |
|---|-----------------------|-----------------|
| 1. ફીડિંગ ટેન્ક | 5. બાયોગેસ આઉટલેટ | 9. વોટર ટ્રેપ |
| 2. ઇનલેટ અને આઉટલેટ રિએક્ટર પાર્શ્વપિંગ | 6. પ્રેશર રિલીફ વાલ્વ | 10. બાયોસ્ટવ |
| 3. રિએક્ટર | 7. આઈઝોલેશન વાલ્વ | 11. કાઉન્ટરવેઈટ |
| 4. બાયોફિલ્ટ્રાઈઝર ટેન્ક | 8. બાયોગેસ ફિલ્ટર | |

નોંધ: પ્રકલ્પના પ્રદેશ અને સ્થાનિક પરિપ્રેક્ષ્યને આધારે ઘટકો બદલાઈ શકે છે.



બાયોડાઈજેસ્ટરની કામગીરીનાં ઘટકો

1

ફીડિંગ ટેન્ક: આ દીર્ઘ-ટકાઉ ટાંકીમાં તમને છાણ અને પાણી મિશ્રણ કરી શકો છો. તે અનિચ્છનીય તત્ત્વો ઓળખવામાં અને દૂર કરવામાં તમને મદદ પણ કરશે.

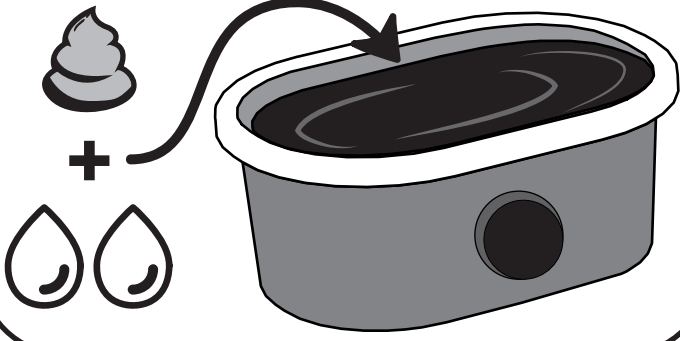

4

બાયોફિલ્ટ્રાઈઝર ટેન્ક: તમારું બાયોફિલ્ટ્રાઈઝર ઉપયોગ કરવા પૂર્વે સંગ્રહ કરવાની અનુકૂળતા તમને આપશે !



નોંધ: આ બધાં ઘટકો માટે માર્ગદર્શિકામાં પછીથી સમજાવ્યા અનુસાર નિયમિત સંચાલન અને જાળવણીનાં પગલાં આવશ્યક છે. ઘટકો પ્રકલ્પના પ્રદેશ અને સ્થાનિક પરિપ્રેક્ષ્યને આધારે ભિન્ન હોઈ શકે છે.

6

પ્રેશર રિલીફ વાલ્વ (પીઆરવી): તે કાઉન્ટર-પ્રેશર માટે પાણીનો ઉપયોગ કરીને બાયોડાઈજેસ્ટરમાં દબાણને કાબૂમાં રાખે છે.

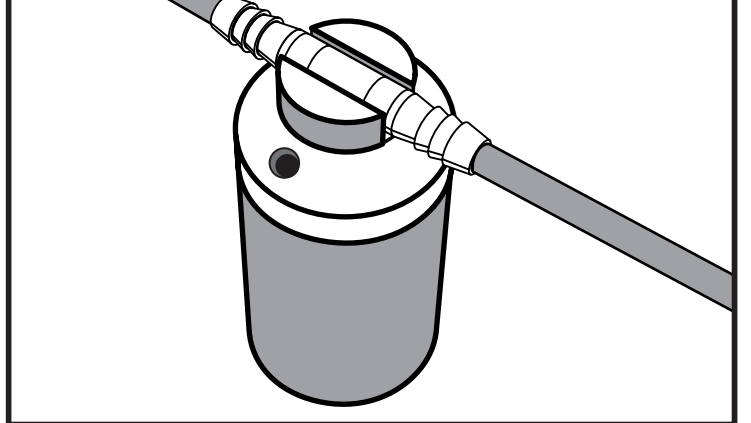

a. ઓછું દબાણ

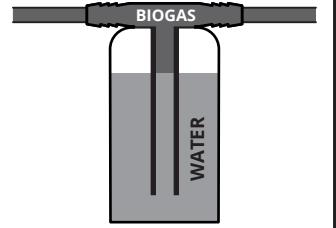

b. દબાણ વધે છે

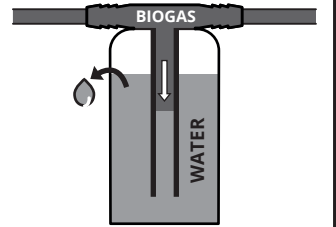

c. ઉચ્ચ દબાણ

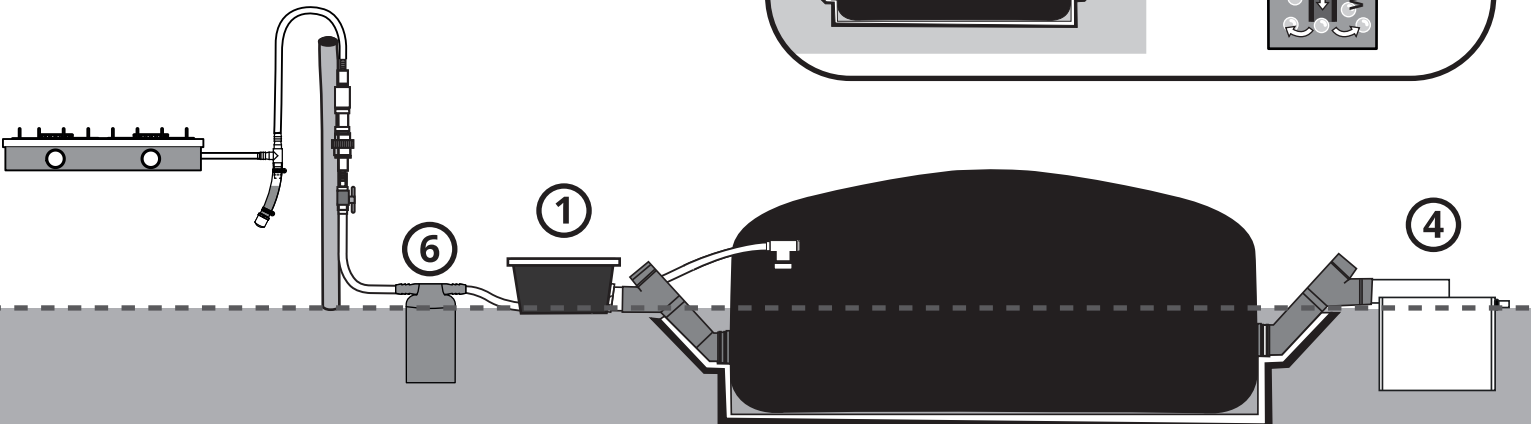
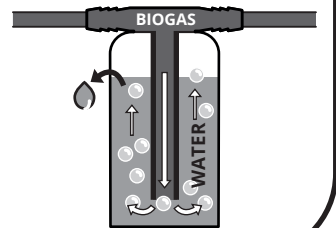



7 આઈઝોલેશન વાલ્વ: તેનાથી બાયોગેસ પ્રવાહ બંધ અને ચોકી શકાય છે.

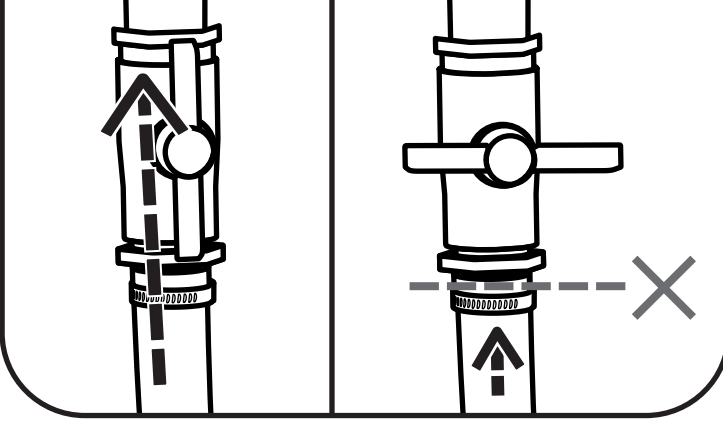

8 બાયોગેસ ફિલ્ટર: બાયોગેસની ગંધ અને સલ્ફર માત્રા ઓછી કરે છે. સર્વ મેટાલિક બાયોગેસ ઉપકરણોનું આયુષ્ય વધારે છે.

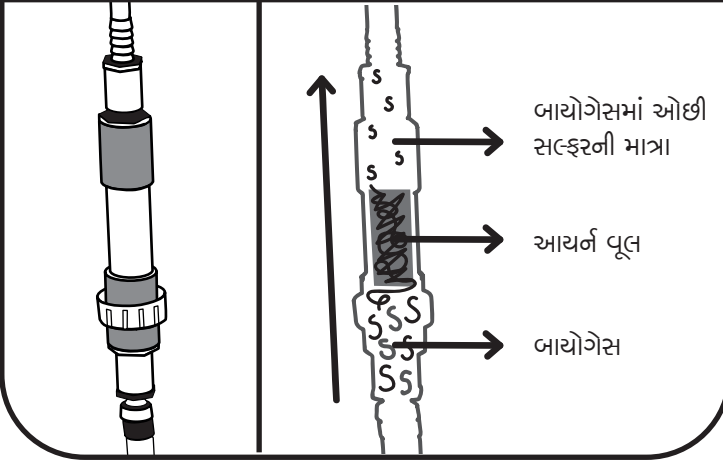

નોંધ: આ બધાં ઘટકો માટે માર્ગદર્શિકામાં પછીથી સમજાવ્યા અનુસાર નિયમિત સંચાલન અને જાળવણીનાં પગલાં આવશ્યક છે. ઘટકો પ્રકલ્પના પ્રદેશ અને સ્થાનિક પરિપ્રેક્ષ્યને આધારે ભિન્ન હોઈ શકે છે.

9 વોટર ટ્રેપ: તાપમાન ઘટે ત્યારે બાયોગેસમાં પાણી કન્ડેન્સેટ થાય છે અને વોટર ટ્રેપ્સ દ્વારા જમા કરાય છે.

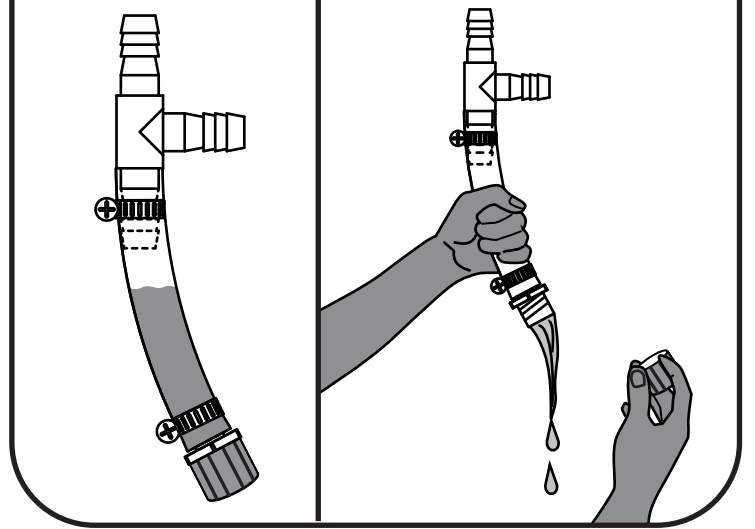

10 બાયોસ્ટવ: ઉપકરણ સ્ટાન્ડર્ડ કિટમાં સમાવિષ્ટ છે

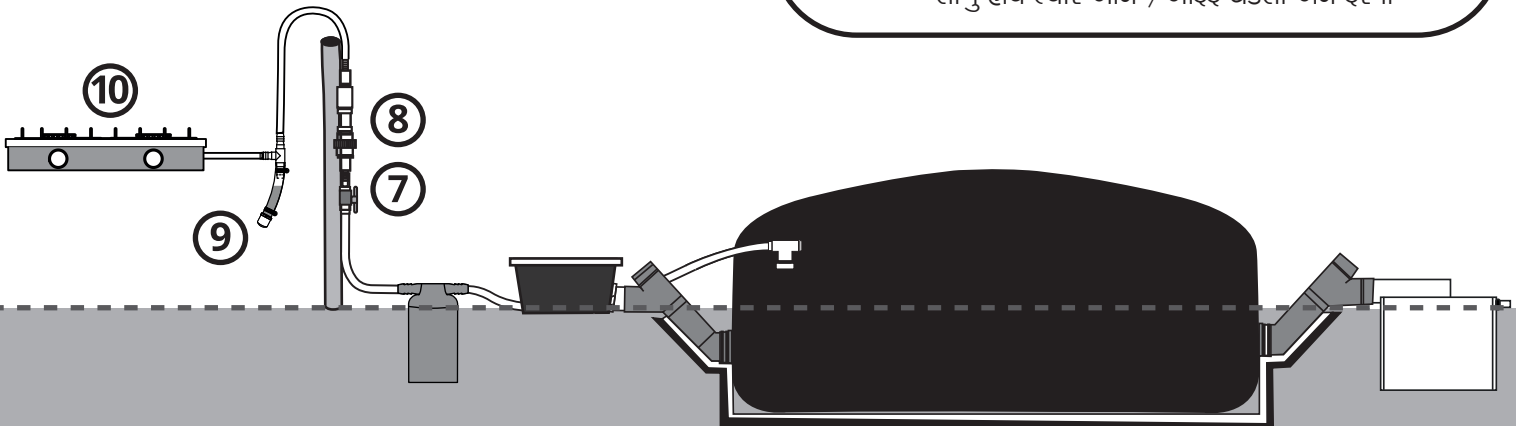
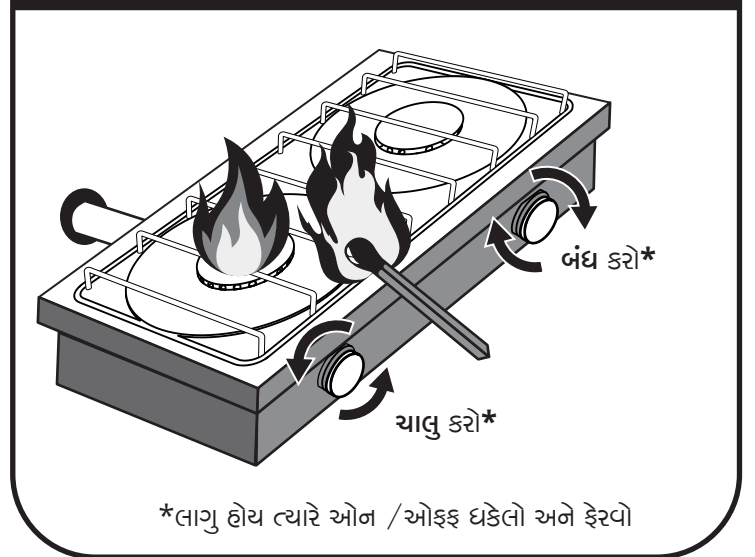



સુરક્ષા

બાયોડાઈજેસ્ટર



ડાઈજેસ્ટર આસપાસ
બાળકો નહીં ફરકે તેનું
ધ્યાન રાખો. ડાઈજેસ્ટર
પર કૂદકો નહીં મારો અથવા
દોડો નહીં.



ડાઈજેસ્ટરમાં પ્રવેશ કે બહાર
નીકળતા પાઈપ્સની સપાટી
ખેંચવું, ઊંચકવું અથવા
ઉપર કરવાનું ટાળો.

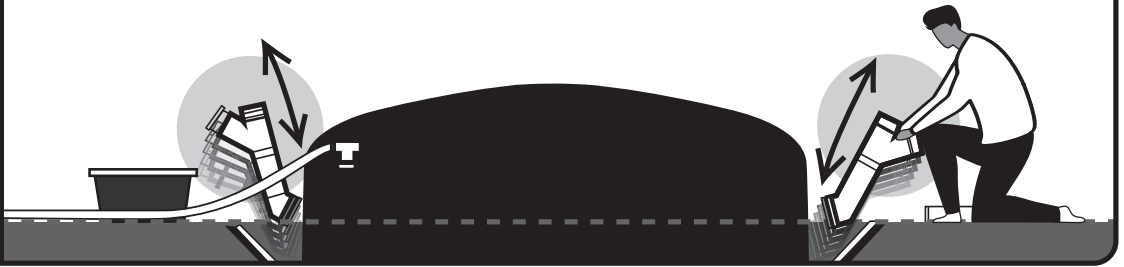

બાયોડાઈજેસ્ટરની જગ્યા
નજીક ધૂમ્રપાન, ધારદાર
વસ્તુનો ઉપયોગ અથવા
જ્વાળા નિર્માણ નહીં કરો.

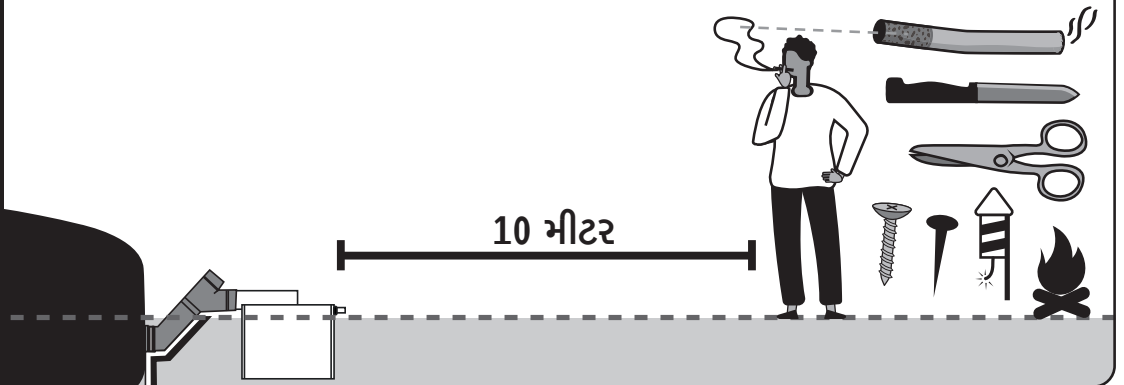

બાયોગેસ ઘટકોની
સ્થિતિ બદલી નહીં કરો.

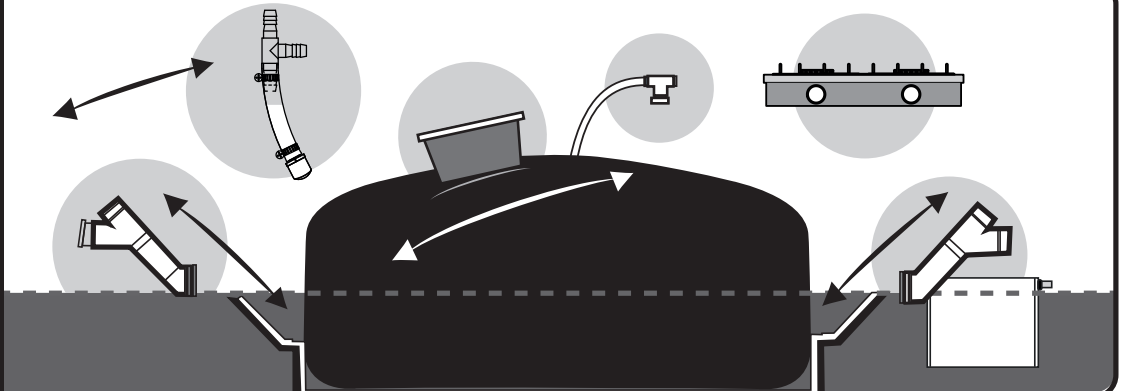



બાયોફિલ્ટ્રાઈઝર પીશો નહીં, આંખ અને ત્વચા સાથે સીધો સંપર્ક ટાળો.



દુર્ઘટના ટાળવા માટે તમારી બાયોફિલ્ટ્રાઈઝર ટેન્ક આસપાસ વાડ બનાવો અથવા ઢાંકી દો.

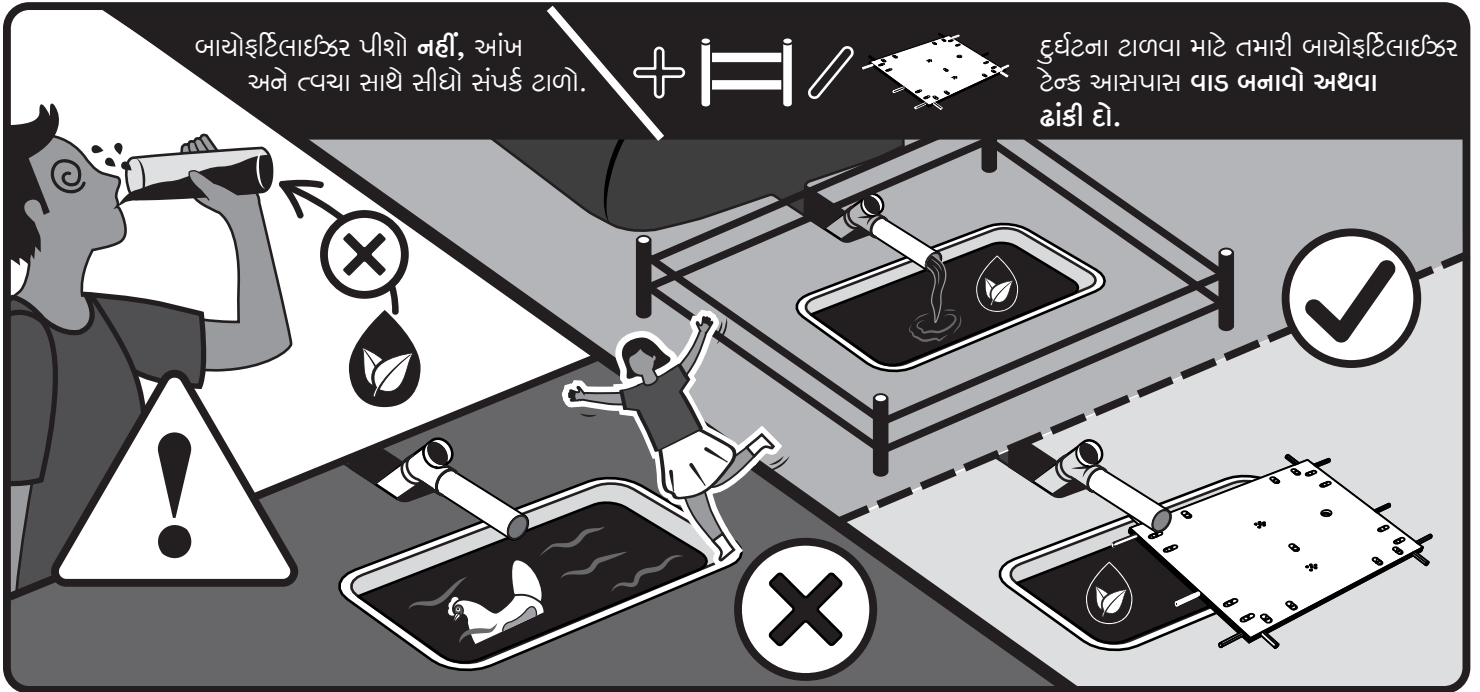

1. ખાતર અને બાયોફિલ્ટ્રાઈઝર હાથ ધરવા માટે હાથમોજાનો ઉપયોગ કરો

2. હાથ ઘર્ચા પછી તમારા હાથ ધુઓ.

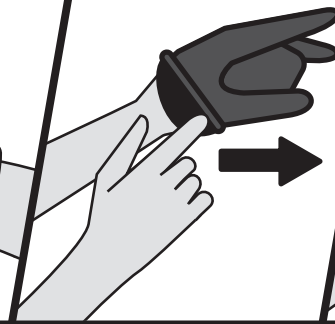

1. લણાણી પૂર્વે 3 સપ્તાહ બાયોફિલ્ટ્રાઈઝરનો ઉપયોગ બંધ કરો.

2. ખાવા પૂર્વે ફળો અને શાકભાજીઓ ધુઓ.

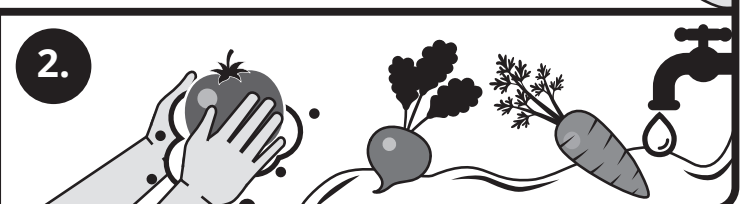



કોઈ પણ સંજોગોમાં
બાયોગેસ સીધો શ્વાસમાં
નહીં જવો જોઈએ



1. બાયોગેસ ગળતર સડેલાં
ઈંડાં જેવું ગંધારો.

2. ઈનડોર ગળતર દેખાતાં જ ઘરમાંથી
બહાર નીકળો, કારણ કે આગનું જોખમ છે.

3. બાયોગેસનો પ્રવાહ બંધ કરવા માટે
આઈઝોલેશન વાલ્વ બંધ કરો.

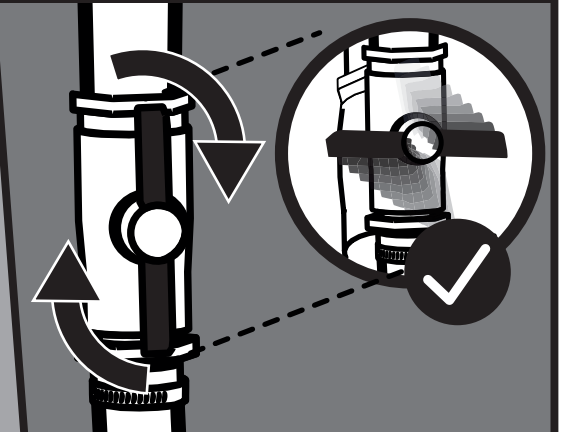

4. ગેસ બહાર નીકળી જાય તે માટે
ઘરમાં હવાની હરફ થવા દો.

5. ગળતર શોધો અને
સમારો.

6. સહાય માટે બોલાવો.





સ્ટવ પરથી કોઈ પણ વાયર અથવા કનેક્શન જવા નહીં દો. બાયોસ્ટવને મજબૂત અને સ્થિર સપાટી પર મૂકો.

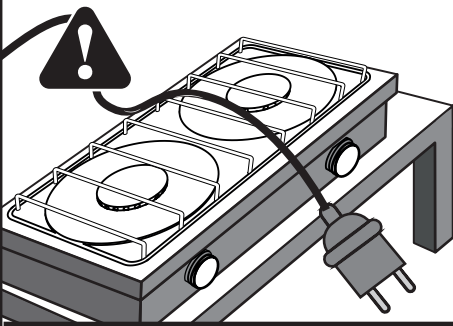

જ્વાળા નજીક પડદા અથવા કોઈ અન્ય જ્વલનશીલ વસ્તુઓ નહીં મૂકો.

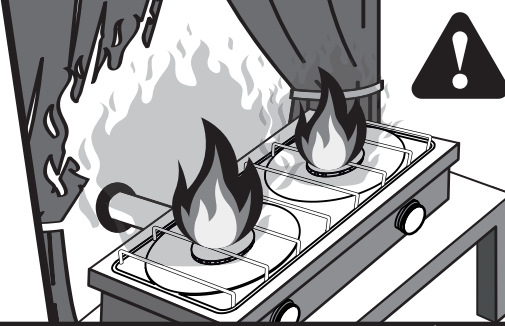

બાયોસ્ટવ ઉપયોગ કરતી વખતે કાળજી રાખો. દાઝવાનું જોખમ છે.

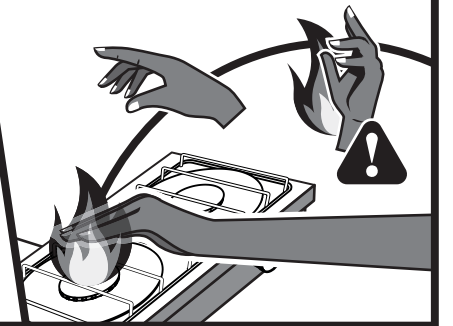

બાયોસ્ટવને બાયોડાઈજેસ્ટર સિવાય કોઈ પણ ગેસના સ્ત્રોત સાથે જોડશો નહીં.

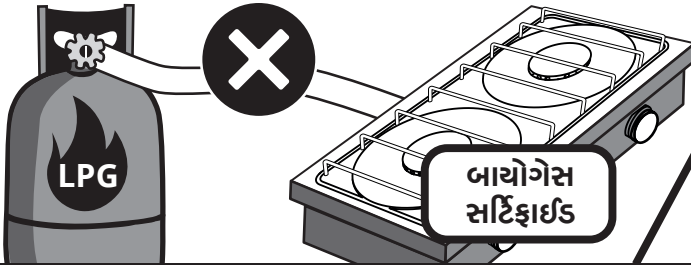

બાયોગેસ લાઈનને નેચરલ ગેસ સ્ટવ સાથે જોડશો નહીં.

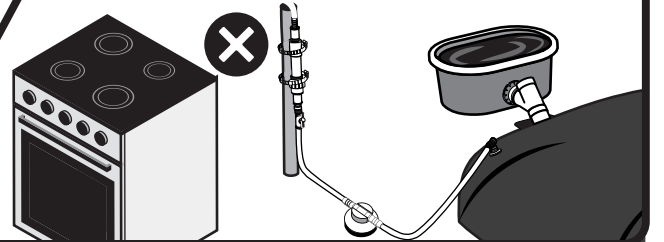

જો બાયોડાઈજેસ્ટર ગ્રીનહાઉસમાં ગોઠવવામાં આવે તો પ્રેશર રિલીફ વાલ્વ અને બાયોઈટિલાઈઝર ટેન્ક ગ્રીનહાઉસની બહાર ગોઠવવાં જોઈએ. ગ્રીનહાઉસમાં પ્રવેશ પૂર્વે હવાની મુક્ત અવસ્થા હોવી જોઈએ.

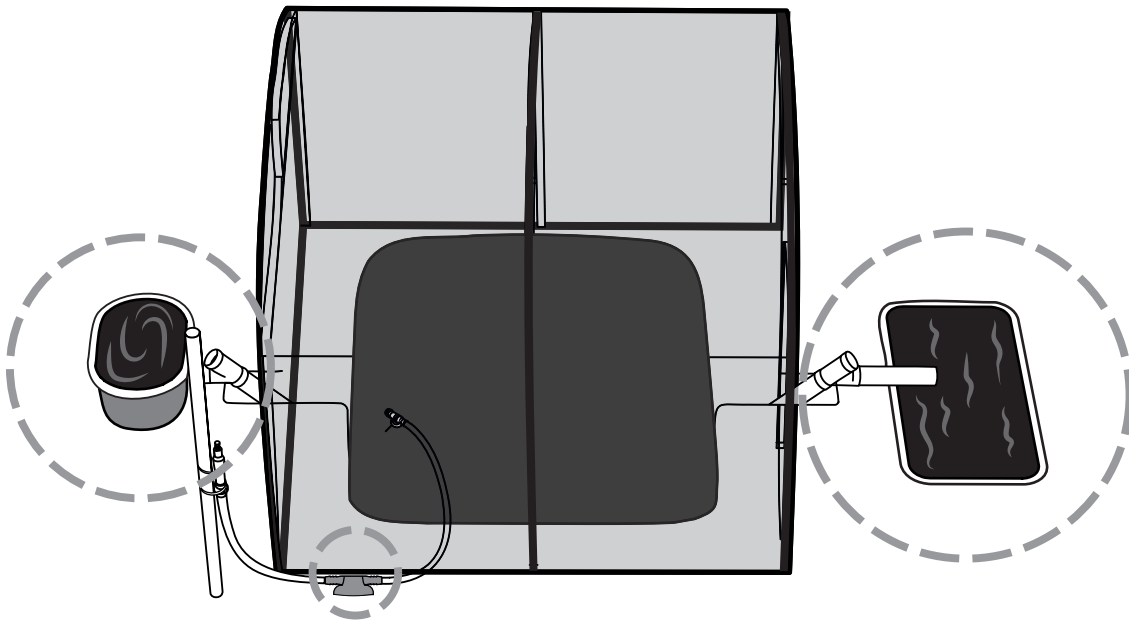



બાયોડાઈજેસ્ટર સ્ટાર્ટઅપ



તમારું ડાઈજેસ્ટર ઉપયોગ માટે કઈ રીતે તૈયાર કરવા તેનો વિગતવાર વિડિયો જોવા માટે આ ક્યુઆર કોડનો ઉપયોગ કરો.

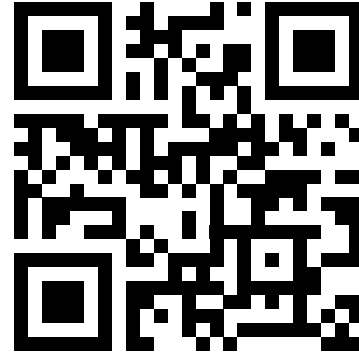

પગલું 1 રિએક્ટરમાં પાણી ઈનલેટ અને આઉટલેટ એલ્નો સુધી પહોંચે ત્યાં સુધી પાણી ભરો.



15

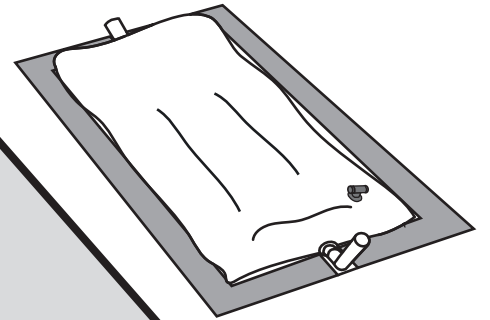
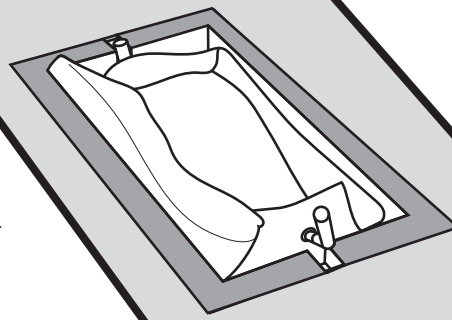
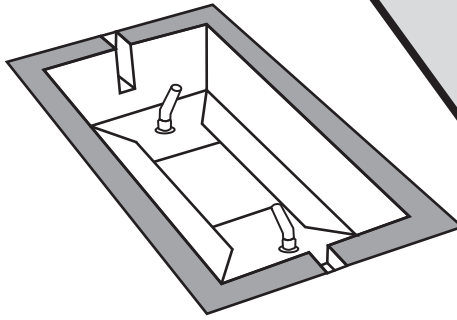

ભરણી = 0%

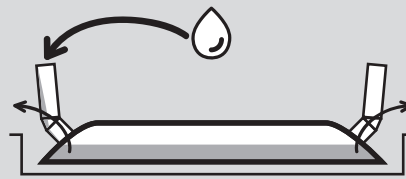

ભરણી = પ્રગતિ હેઠળ

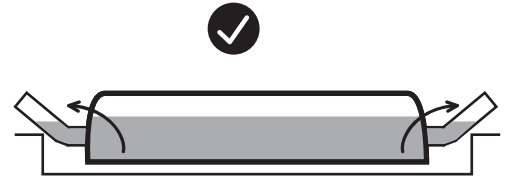

ભરણી = 100%



બાયોડાઈજેસ્ટર ભરવા માટે આવશ્યક પાણીની માત્રા

	m3	લિટર્સ
સિસ્ટેમા 6	3	3,000

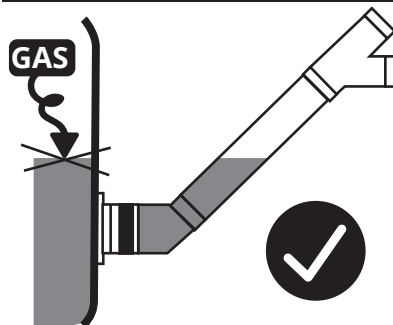

ઉત્તમ હાઈડ્રોલિક સીલ: ગેસ રિએક્ટરની અંદર સપડાય છે.



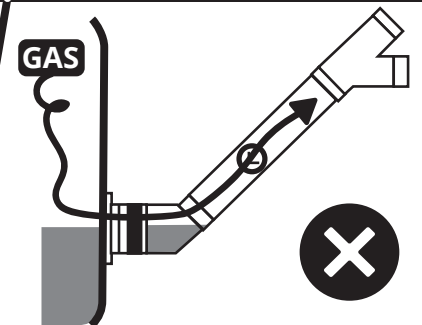

હાઈડ્રોલિક સીલ નહીં: ગેસ છટકી શકે છે.

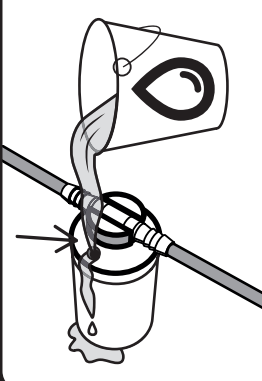
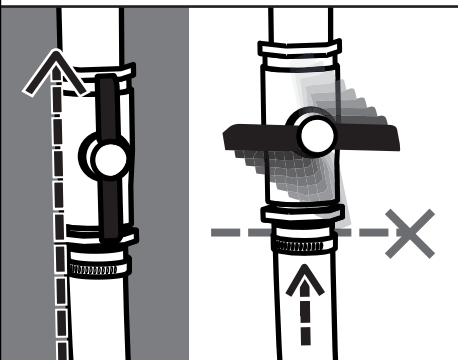
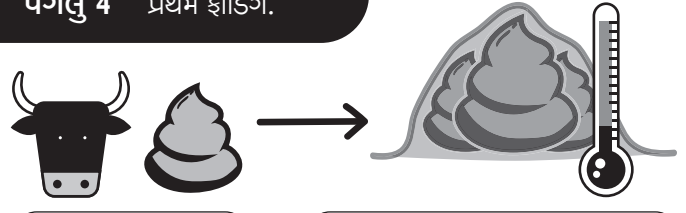



<p>પગલું 2 પીઆરવી પાણીથી ભરો.</p> 	<p>પગલું 3 ગેસ લાઈન બંધ કરો. (OM3), (OM3bis), (OM4)</p> 	<p>પગલું 4 પ્રથમ ફીડિંગ.</p>  <p>અમે પ્રથમ ફીડિંગ માટે ગાયના છાણનું ખાતર ઉપયોગ કરવા ભલામણ કરીએ છીએ.</p> <p>પ્રથમ ફીડિંગ પૂર્વે 10/15 દિવસ માટે તાડપત્રી હેઠળ ઢગલો કરેલું ખાતર સંગ્રહ કરવાથી ડાઈજેસ્ટરનું સ્ટાર્ટઅપ સુધરશે.</p> <p>સ્ટાર્ટઅપ સમય ઓછો કરવા કાર્યશીલ ડાઈજેસ્ટરમાંથી શક્ય તેટલું બાયોફિલ્ટ્રાઈઝર ઉમેરો (તેને ડાઈજેસ્ટેટ અથવા બાયોસ્લરી પણ કહેવાય છે).</p> 
---	--	--

પગલું 4

	<p>ગાયનું ખાતર, પ્રથમ ફીડિંગ- લિ અથવા કિગ્રા</p>
	<p>ઊનું >23 °C</p>
<p>સિસ્ટેમા 6</p>	<p>450</p>

હંમેશાં પાણી ઉમેરો
2 ભાગ પાણી સાથે 1 ભાગ ગાયનું છાણ



*નોંધ: કોઈ પણ અન્ય પ્રકારના કચરા માટે તમારો ટેક્નિશિયન પાનું 32 પર સૂચનાઓ લખશે (માર્ગદર્શિકાના અંતે)

દાખલો:
સિસ્ટેમા 6,
ઊનું હવામાન



450L or Kg

+

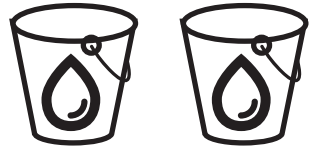

900L or Kg

ફીડિંગ પૂર્વે ખાતર તપાસો અને ફિલ્ટર કરો



આ દૂર કરો

- રેતી, પથ્થરો
- ઘાસ, રેસા, પાન, લાકડું, લાકડાની ચિપ
- માટી
- પ્લાસ્ટિક, ઘાતુ, કાચ
- ખાટાં રસનાં ફળ
- ખાધતેલ, કારણ કે તે સંચાલન સમસ્યા પેદા કરી શકે



✗



ગત 5 દિવસ દરમિયાન એન્ટીબાયોટિક અથવા એન્ટીબાયોટિક દવા આપેલાં જનાવરમાંથી ખાતર સાથે ઈડ નહીં કરો.



ઈડિંગ પૂર્વે
<5 દિવસ

▶ ઈડિંગનાં પગલાં*

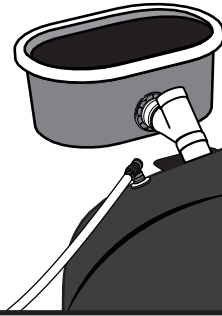

1. ખાતરમાં પાણી નાખો.
2. ખાતર અને પાણી મિક્સ કરો.
3. મિશ્રણ (સ્લરી)ને 5 મિનિટ માટે બાજુમાં રાખો.
4. તરતી સામગ્રીઓ કાઢો.
5. રિએક્ટર ઈડ કરો.
6. પથ્થરો અને રેતી જેવી ઠરીઠામ થતી સામગ્રીઓ વારંવાર દૂર કરો.

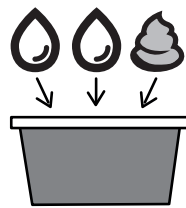

1.



2.



3.

5 minutes



4.

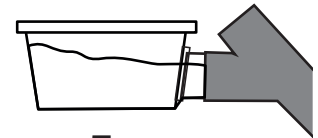

5.



6.

* પ્રથમ ઈડિંગ તેમ જ રોજના ઈડિંગ માટે લાગુ.



રિએક્ટર ભરાય
ત્યાં સુધી વાટ જુઓ

ભરાવાનો સમય: *



ઊંના હવામાન/મોસમમાં 3 સપ્તાહ સુધી



મધ્યમ હવામાન/મોસમમાં 3 સપ્તાહથી 1.5 મહિના સુધી



ઠંડા હવામાન/મોસમ માટે 1.5થી 2.5 મહિના

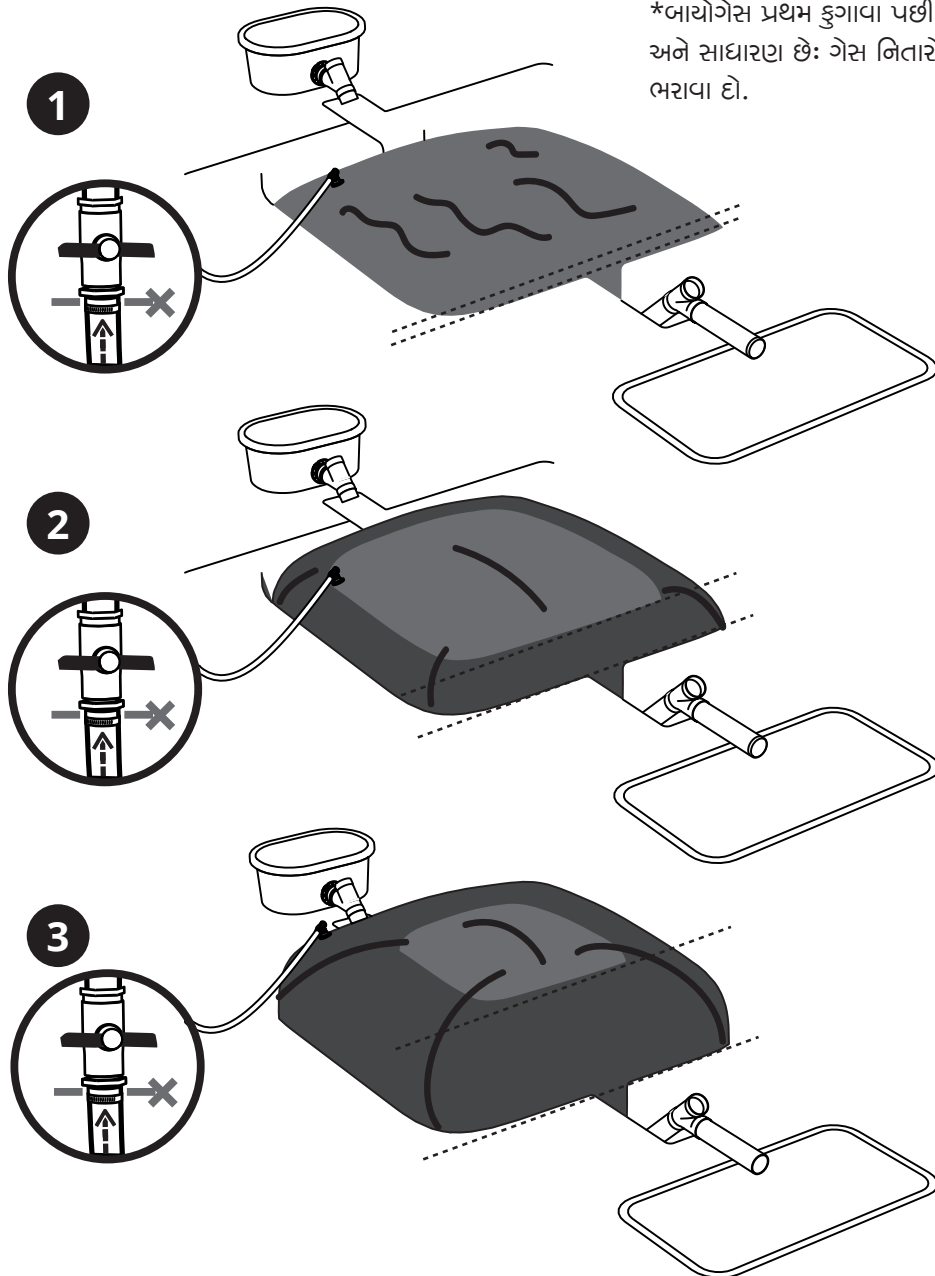

નોંધ: ગોઠવણીની દિવસે ઉપભોક્તા તાલીમની સમાપ્તિ.



તમારી પ્રણાલી કઈ રીતે ઉપયોગ કરવી



તમારું ડાઈજેસ્ટર જાળવી રાખો

ફીડિંગ. ગાયના છાણની 1 માત્રા અને પાણીની 2 માત્રા સાથે રોજ તમારા ડાઈજેસ્ટરને ફીડ કરો.

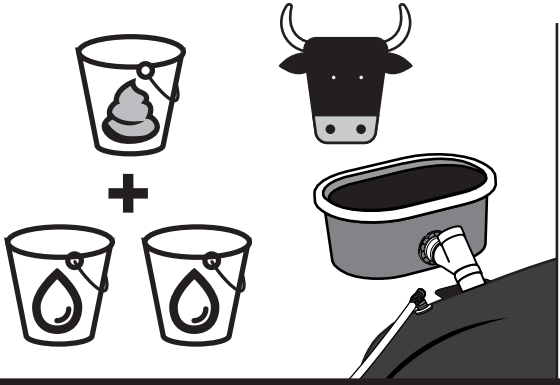

રોજનું ફીડિંગ*

*પાનું 10માં ફીડિંગનાં પગલાં જુઓ



કેલેન્ડર				
	1	2	3	4
5	6	7	8	9
10	11	12	13	14
15	16	17	18	19
20	21	22	23	24
25	26	27	28	29
30	31			

હલાવવું

સપ્તાહમાં એક વાર હલાવો

હલાવો નહીં



જો ખાલી હોય

કેલેન્ડર				
	1	2	3	4
5	6	7	8	9
10	11	12	13	14
15	16	17	18	19
20	21	22	23	24
25	26	27	28	29
30	31			



જો ભરેલું હોય

1

રિએક્ટરને હાનિ ટાળવા માટે જૂતામાંથી કોઈ પણ ધારદાર વસ્તુઓને કાઢો.



2

હલાવવાનું શરૂ કરવા પૂર્વે કાઉન્ટરવેઈટ્સ કાઢો.

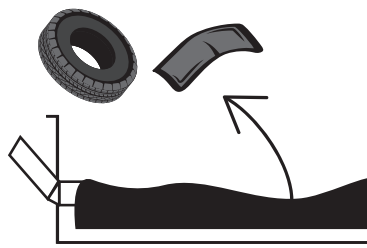

3

તમારા બાયોડાઈજેસ્ટર પર ધીમેથી ચાલીને હલાવો, તમારું સંપૂર્ણ વજન એકથી અન્ય પગમાં ખસેડો.

સિસ્ટેમા 6

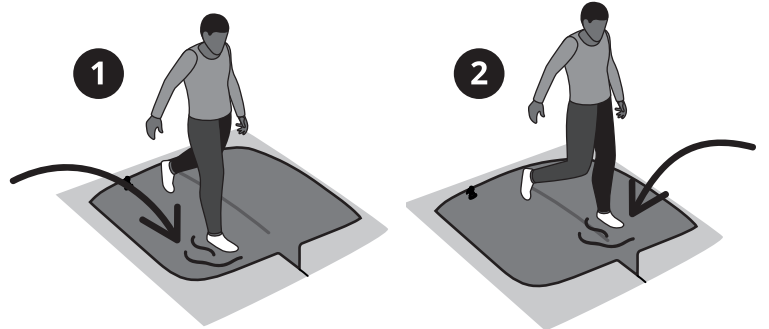



મેમ્બ્રેન હાનિનું સમારકામ

1. સાબુ અને બ્રશથી ધુઓ
2. સ્વચ્છ પાણીમાં બોળો
3. તેને સુકાવા દો
4. બુટાઈલ ટેપનું નાનું પેચ લગાવો.
5. પ્રથમ પેચને ઢાંકતાં મોટું પેચ લગાવો.

લાંબી મુદતની જાળવણી

કેલેન્ડર

દરેક 5થી 7 વર્ષે અથવા જ્યારે પણ આવશ્યક જણાય

પ્રણાલીને નિમ્નલિખિત સંજોગોમાં ફ્લશિંગ, ખાલી કરવાનું અને ફરીથી શરૂ કરવાનું આવશ્યક રહેશે:

- અંદર ઘટ્ટપણું જમા થયું છે
- તે લાંબા સમયથી હલાવાયું નથી.
- પૂરતું પાણી ઉમેરાયું નથી. ડાઈજેસ્ટર પાણી ઉમેર્યા વિનાની સ્લરી અત્યંત ભારે રહેશે / હલાવવાનું મુશ્કેલ છે.



પ્રક્રિયા

1. કાઉન્ટરવેઈટ્સનો ઉપયોગ કરીને ડાઈજેસ્ટર ખાલી કરો. આ પછી બાકી બાયોગેસ બાળવા માટે બાયોસ્ટવનાં બધાં બર્નરનો ઉપયોગ કરો.
2. ડાઈજેસ્ટરને સખત રીતે હલાવો.
3. ડાઈજેસ્ટરને ટ્રેન્યની ઊંચાઈના અડધોઅડધ સુધી નીચે 3 ઇંચ સ્લરી પંપ સાથે નિતારો.
4. સખત હલાવો.

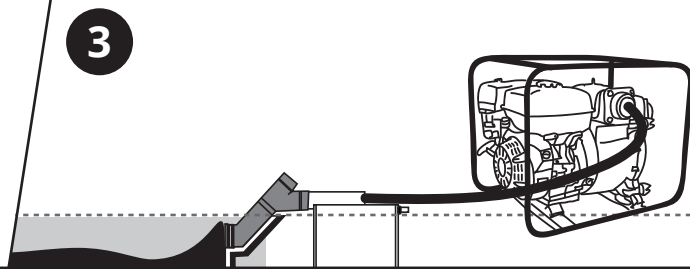
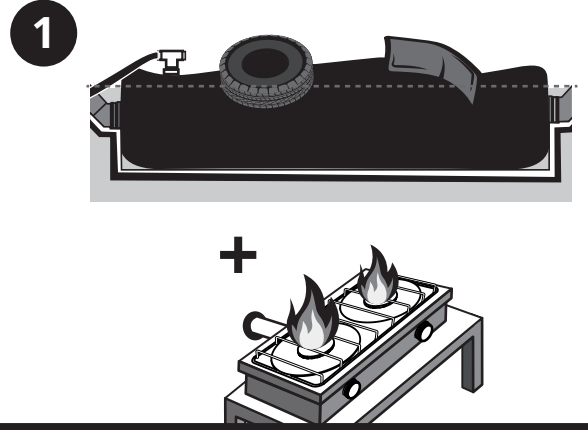

5. ફરી પાણી ભરો.
6. સખત હલાવો.
7. ડાઈજેસ્ટરને ટ્રેન્યની ઊંચાઈના અડધોઅડધ સુધી નીચે નિતારો.
8. ફરી પાણી ભરો.
9. પ્રથમ ફીડિંગ તરફ આગળ વધો !

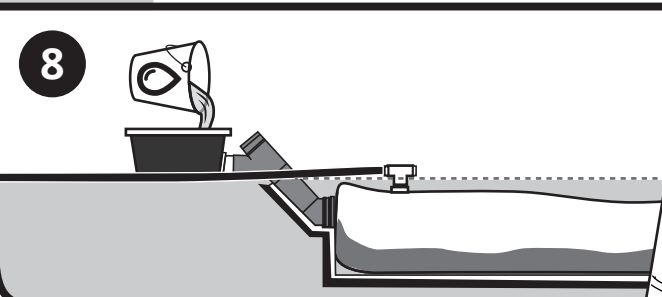
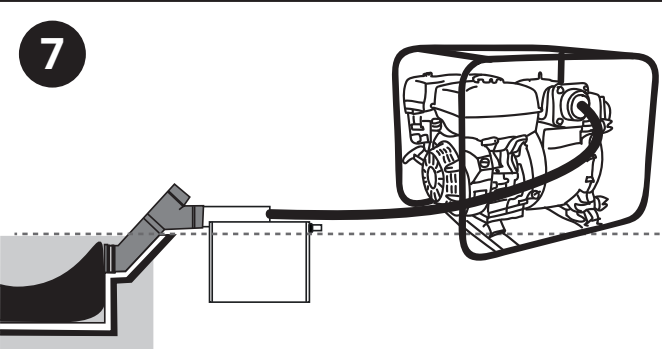
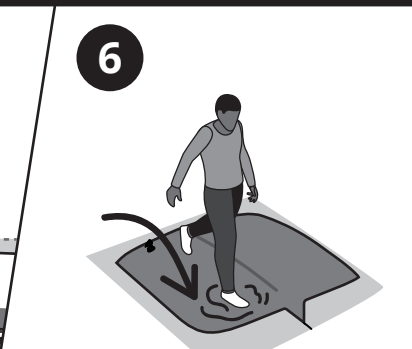
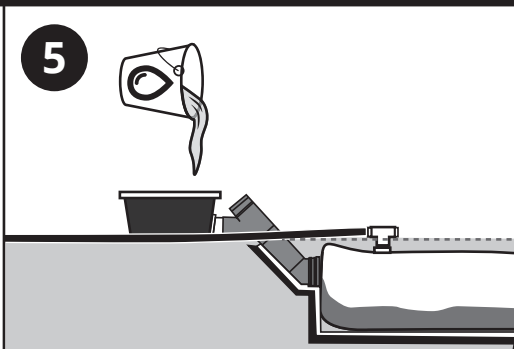



તમારી બાયોગેસ લાઈનમાં પેદા અને જાળવણી કરો તે ઊર્જાનો ઉપયોગ કરો !



(OM9), (OM11), (OM12),
(OM2), (OM3), (OM4)

પ્રથમ બાયોગેસ જ્વાળા

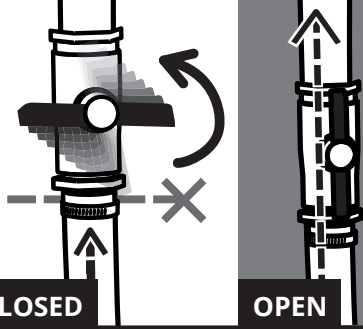

CLOSED

OPEN

1. વાલ્વ ખોલો

A



1 મિનિટ**

B

C

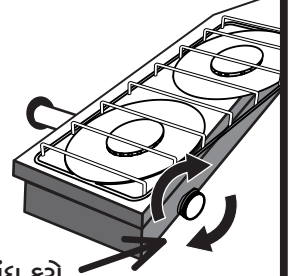
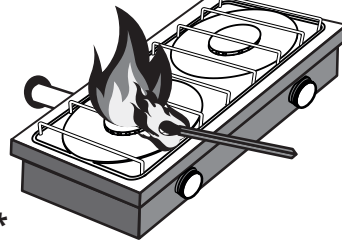
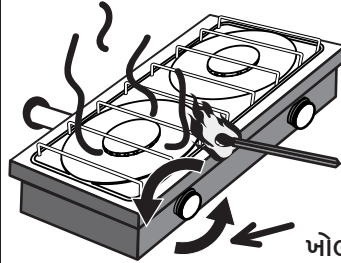

ખોલો*

બંધ કરો

*લાગુ હોય ત્યારે ઓન / ઓફ ઘડેલો અને ફેરવો

2. હેન્ડલ ફેરવો અને બાયોગેસને છટકવા દો (એ) માચીસથી તમે પ્રગટાવવાનો પ્રયાસ કરો ત્યારે. જ્વલનશીલ બાયોગેસ બર્નર સુધી પહોંચતાં જ તમે જ્વાળા જોવા મળશે (બી). ** પ્રથમ જ્વાળાને એક મિનિટ સુધી લાગી શકે. બંધ કરવા ઘડિયાળની દિશામાં ફેરવો (સી).



જ્વાળાને વધુ મોટી થવા નહીં દો.

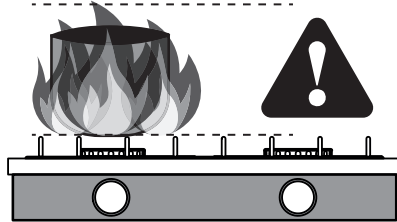

જ્વાળાને પેનના તળિયાના ભાગ સાથે એલાઈન કરો.

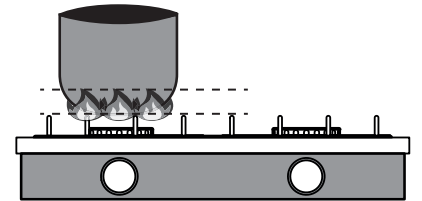

કાઉન્ટરવેઈટ્સનો ઉપયોગ કરીને તમારી જ્વાળા સુધારો.

રિએક્ટરને હાનિ પહોંચાડી શકે તેવી કોઈ પણ ધારદાર વસ્તુઓનો ઉપયોગ નહીં કરો.



(TS5)

રિએક્ટરની ટોચ પર કાઉન્ટરવેઈટ મૂકોય નિમ્નલિખિતમાંથી જ એક વિકલ્પ ઉપયોગ કરો:

- a. બાયો કાઉન્ટરવેઈટ
- b. ટાયરો
- c. રેતીની બેગ



a.



b.



c.



બર્નર સાફ કરવું

કેલેન્ડર

જરૂરતને આધારે દરેક સપ્તાહથી દરેક મહિના.

ઉપયોગ કરો

- બ્રશ
- લીંબુ રસ સાથે પાણી
- સાબુવાળું પાણી

બર્નરના કાણામાંથી કચરો કાઢવા ફૂક્સ્ટવ બર્નર સાફ કરો.

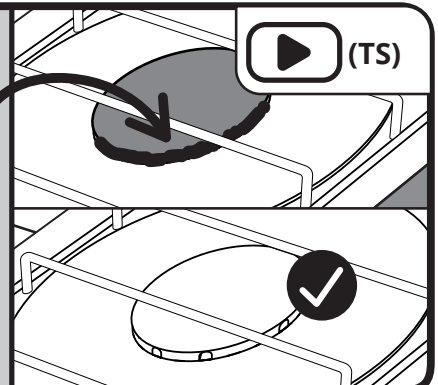

(TS)



પ્રેશર રિલીફ વાલ્વ

કેલેન્ડર

	1	2	3	4		
5	6	7	8	9	10	11
12	13	14	15	16	17	18
19	20	21	22	23	24	25
26	27	28	29	30	31	

સપ્તાહમાં 2 વાર પ્રેશર રિલીફ વાલ્વને પાણીથી ભરી દો

(OM2), (O&M1)

ભરેલું પીઆરવી: ગેસ રિએક્ટરમાં સંગ્રહ કરાય છે

ખાલી પીઆરવી: ગેસ છટકી શકે

વોટર ટ્રેપ તપાસ

કેલેન્ડર

	1	2	3	4		
5	6	7	8	9	10	11
12	13	14	15	16	17	18
19	20	21	22	23	24	25
26	27	28	29	30	31	

સપ્તાહમાં 2 વાર

જો વોટર ટ્રેપ ભરેલું હોય:

1. બાયોગેસ વાલ્વ બંધ કરો
2. વોટર ટ્રેપ નિતારો
3. વોટર ટ્રેપ બંધ કરો
4. બાયોગેસ વાલ્વ ખોલો

(OM6)

ગેસ લાઈનમાં પાણી જમા થવું

કેલેન્ડર

	1	2	3	4		
5	6	7	8	9	10	11
12	13	14	15	16	17	18
19	20	21	22	23	24	25
26	27	28	29	30	31	

દરરોજ

જમા પાણી માટે ક્લિયર પાઈપ તપાસો અને તેને ઊંચકીને નિયમિત નિતારો.

જમા પાણી આખરે બાયોગેસ પ્રવાહને અવરોધશે.

(TS1)



ફિલ્ટર ફેરબદલી



આચર્ન વૂલ
સ્થાનિક સ્તરેથી
ખરીદી શકાય છે

કેલેન્ડર						
		1	2	3	4	
5	6	7	8	9	10	11
12	13	14	15	16	17	18
19	20	21	22	23	24	25
26	27	28	29	30	31	

દરેક 2 સપ્તાહ

ફિલ્ટરમાં આચર્ન વૂલ બદલી કરવાની જરૂર હોવાના સંકેતકો:

- કિચનમાં ઓછો બાયોગેસ પ્રવાહ,
- બાયોગેસની ખરાબ ગંધ,
- ફિલ્ટરની બહાર કાળું પાણી આવે છે.

આચર્ન વૂલનું નજરથી પરીક્ષણ કરવા પર:

- શું તે નથી / ઉપભોગ થઈ ગયું છે?
- અત્યંત ઘેરું અને ઘટ્ટુ.

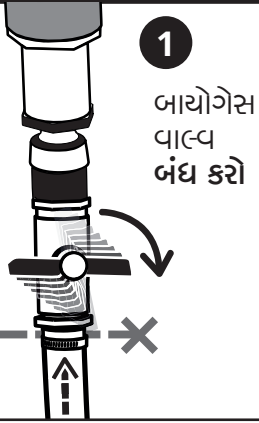
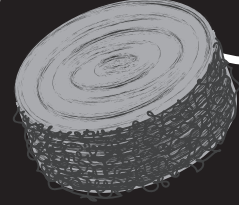

1
બાયોગેસ
વાલ્વ
બંધ કરો

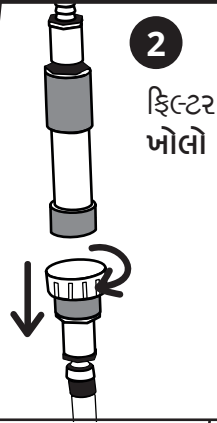

2
ફિલ્ટર
ખોલો

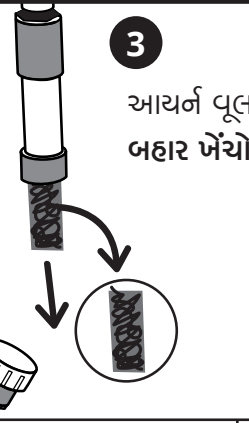

3
આચર્ન વૂલ
બહાર ખેંચો



4
બદલી કરો.
ફિલ્ટરને વધુ
ભરશો નહીં,
કારણ કે તે ગેસ
અવરોધી શકે.

5
ફિલ્ટર બંધ કરવા પૂર્વે
રબર ગાસ્કેટ સાફ
હોય અને બરોબર
ગોઠવાયું હોય તેની
ખાતરી કરો.

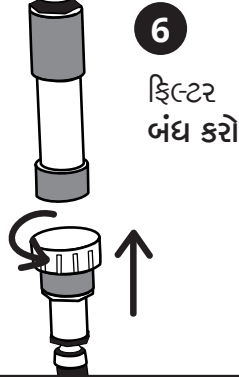
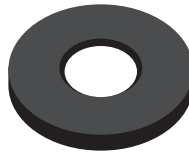

6
ફિલ્ટર
બંધ કરો



7
બાયોગેસ વાલ્વ
ખોલો

ગેસ લાઈનમાં ગળતરનું નિરીક્ષણ

કેલેન્ડર	
વર્ષમાં એક વાર	

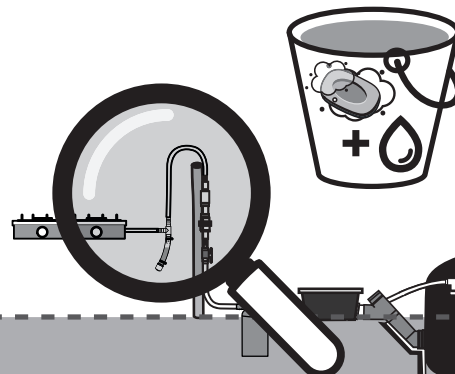

પરપોટા (ગળતર) તપાસવા માટે ડાઈજેસ્ટર ભરેલું હોય ત્યારે દરેક ગેસ લાઈન કનેક્શન પર સાબુવાળું પાણી ઉપયોગ કરો (ફિલ્ટર, વાલ્વ, પાઈપ અને ફિટિંગ).

તમારું આઈઝોલેશન વાલ્વ ખુલ્લું હોય તેની ખાતરી રાખો !



રોપણી પહેલાં જમીનની તૈયારી:



દરેક ચોરસ મીટર માટે (અથવા દરેક પગલે) 20 લિટર સુધી બાયોફિલ્ટ્રાઈઝર ઉપયોગ કરો, માટીને બાયોફિલ્ટ્રાઈઝર સાથે મિક્સ કરો.

રોપણી પૂર્વે કમસેકમ 2 દિવસ માટે માટીને સ્થિર થવા દો (પગલું 3 અને 4 વચ્ચે).

1 દૂર કરો

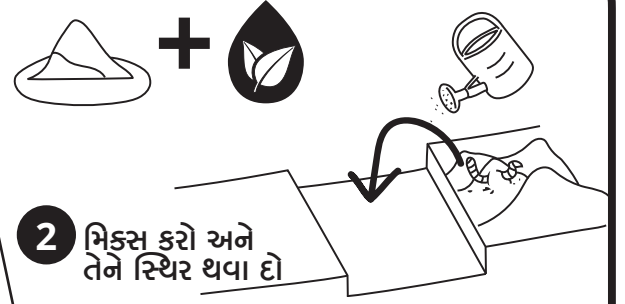
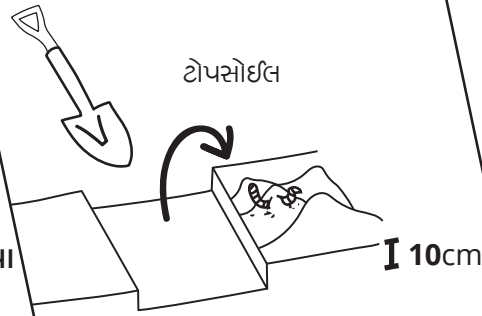

2 મિક્સ કરો અને તેને સ્થિર થવા દો

1 બાયોફિલ્ટ્રાઈઝર: 1 કાઢેલી માટી

3 પાણી

પાણી ઉમેરો

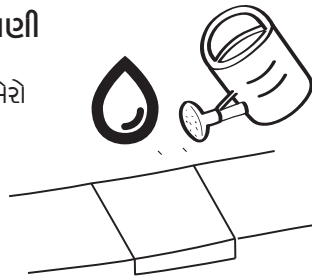

4 છોડ

બીજ ઉમેરો

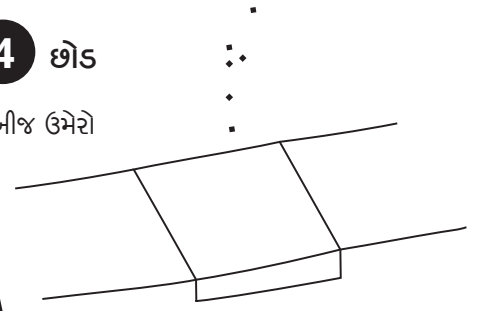

પાક અને શાકભાજીનું ખાતરીકરણ

સૂકી મોસમ દરમિયાન, બાયોફિલ્ટ્રાઈઝરનો 1 ભાગ પાણીના 1 ભાગમાં નાખો. વરસાદના દિવસમાં પાણી ઉમેરવાની જરૂર નથી.

પાણી ઉમેરવા સાથે: દરેક ચોરસ મીટર (અથવા દરેક પગલે) માટે 2થી 10 લિટર મિશ્રણ ઉપયોગ કરો.

પાણી ઉમેર્યા વિના: દરેક ચોરસ મીટર (અથવા દરેક પગલે) માટે 1થી 5 લિટર મિશ્રણ ઉપયોગ કરો.

1 મિક્સ કરો
1 પાણી: 1
બાયોફિલ્ટ્રાઈઝર
મિક્સ કરો

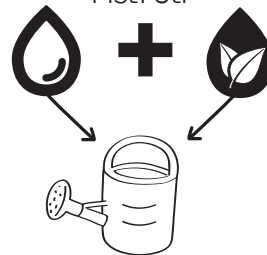

2 રેડો
પાણી ઉમેરેલું
બાયોફિલ્ટ્રાઈઝર
ઉપયોગ કરો

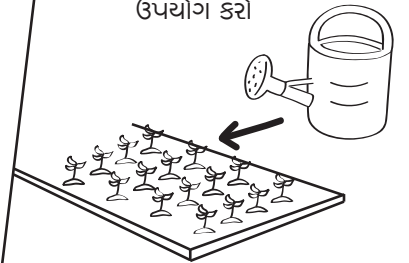

બાયોફિલ્ટ્રાઈઝરની સાતત્યતા

રોજનું ફીડિંગ
શરૂ થાય છે

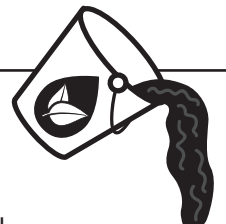

પ્રથમ 2 મહિના દરમિયાન બાયોફિલ્ટ્રાઈઝર:
- અત્યંત દ્રાવ્ય અને પાણીદાર હોય છે
- ગંધ આવી શકે
- મરછરો આકર્ષી શકે

બાયોફિલ્ટ્રાઈઝર સમય સાથે ઘટ્ટુ થાય છે



બાયોડાઈજેસ્ટરના લાભો મહત્તમ કરો

ફીડિંગની નિયમિતતા



અનિયમિત ફીડિંગ:

- ડાઈજેસ્ટર ભૂખ્યું છે
- નાની જવાળા

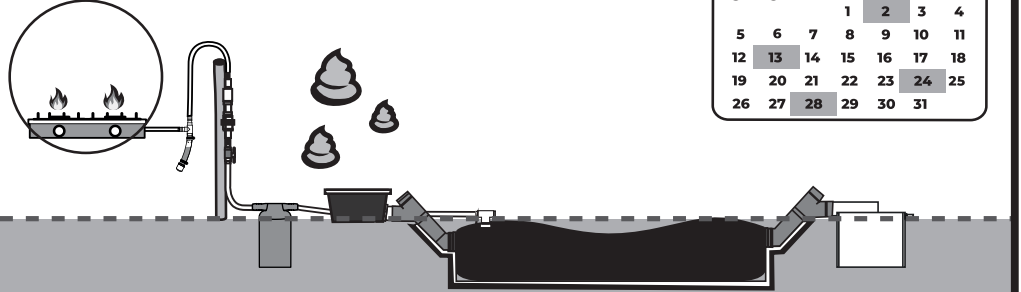

કેલેન્ડર						
	1	2	3	4		
5	6	7	8	9	10	11
12	13	14	15	16	17	18
19	20	21	22	23	24	25
26	27	28	29	30	31	



વધુ પડતું ફીડિંગ:

- ડાઈજેસ્ટર CO2 થી વધુ પડતું ભરેલું છે અને CH4 નો અભાવ છે.
- જવાળા નહીં

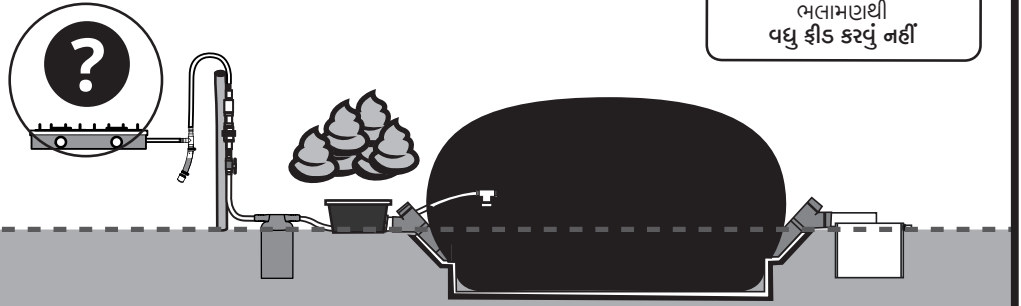

કેલેન્ડર						
ભલામણથી વધુ ફીડ કરવું નહીં						



અચૂક ફીડિંગ:

- આનંદિત ડાઈજેસ્ટર
- સુંદર જવાળા

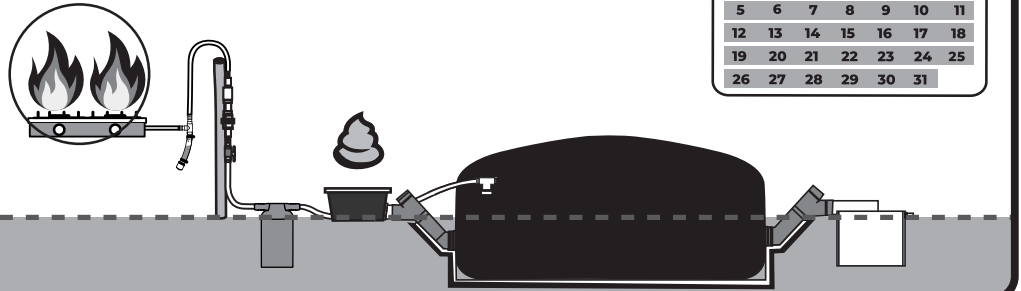

કેલેન્ડર						
	1	2	3	4		
5	6	7	8	9	10	11
12	13	14	15	16	17	18
19	20	21	22	23	24	25
26	27	28	29	30	31	

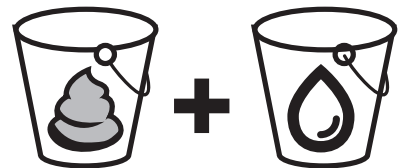
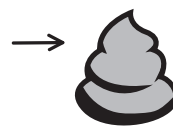
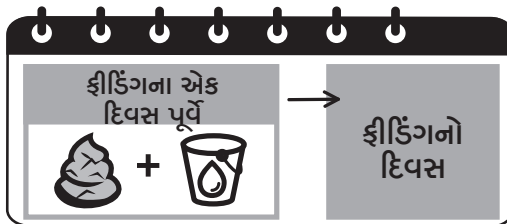

સૂકું છાણ



2. ફીડિંગ દરમિયાન સામાન્ય રીતે પાણી ઉમેરો (ગાયના છાણની 1 માત્રા અને પાણીની 1 માત્રા)

1. ફીડિંગના એક દિવસ પૂર્વે: બકેટમાં સૂકા છાણની 1 માત્રા નમી કરો, તે પછી ભીના ગાયના છાણની સાતત્યતા નિર્માણ કરવા માટે પાણી ઉમેરો.



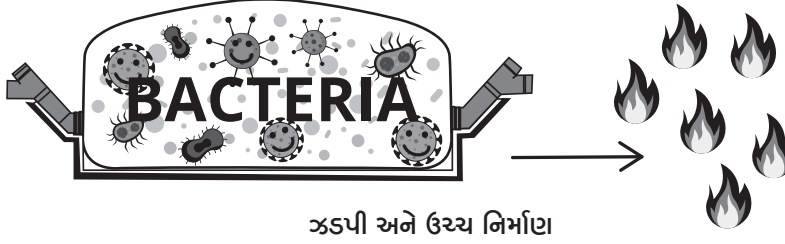



તાપમાન અને બાયોડાઇજેસ્ટરની ઉત્પાદકતા		
હવામાન જેટલું ઠંડું હોય તેટલું બાયોગેસ નિર્માણ ધીમું અને ઓછું થશે	 <15°	 ધીમું અને ઓછું નિર્માણ
હવામાન જેટલું ગરમ હોય તેટલું જીવાણુઓ વધુ બાયોગેસ ઝડપથી નિર્માણ કરશે.	 >20°	 ઝડપી અને ઉચ્ચ નિર્માણ

બાયોફિલ્ટ્રાઇઝર પુનઃઅભિસરણ

તે ઠંડા જગ્યાઓ / મોસમમાં રિએક્ટરની કામગીરી સુધારે છે અને પાણીનો ઉપયોગ ઓછો કરવામાં મદદ કરે છે.

રોજ પુનઃઅભિસરણ:

 +  +  = 

બાયોફિલ્ટ્રાઇઝરની 1 માત્રા
(ઓછી ઘટ્ટ માત્રા સાથે) ખાતરની 1 માત્રા પાણીની 1 માત્રા



તમારા બાયોગેસને છટકવા નહીં દો.



જો તમારું બાયોડાઇજેસ્ટર અત્યંત ભરેલું હોય અને પીઆરવીમાં પરપોટા આવતા હોય:

• તમારો ગેસ CH_4 બાળો

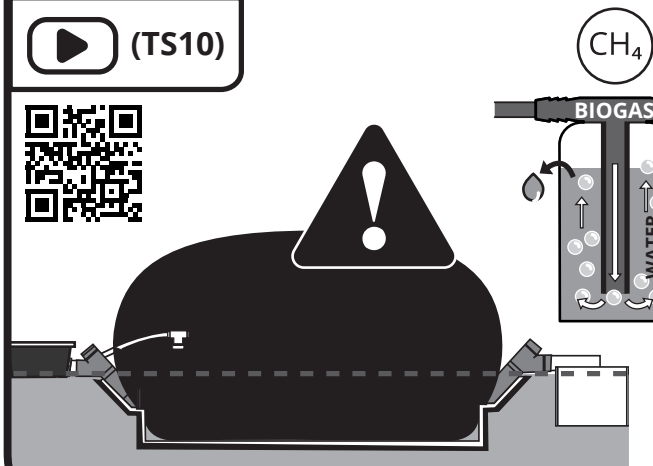
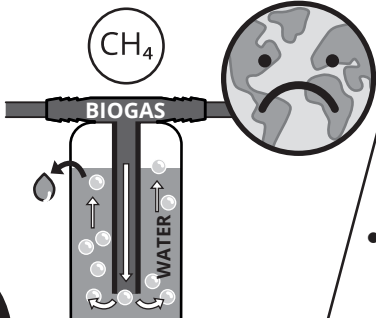
અથવા

• ફીડિંગ ઓછું કરો

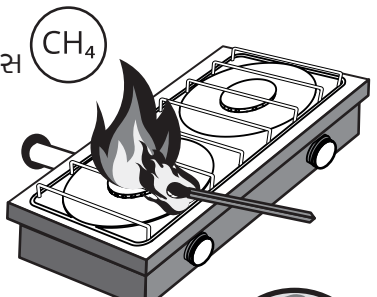

પશુનો આહાર

જો તમારી ગાયને સમૃદ્ધ
ખાદ્ય પૂરકો મળે તો છાણ
સમૃદ્ધ મળશે, જેનાથી
ડાઈજેસ્ટરમાં એસિડિટી
પેદા થશે. આવું પૂરકીકરણ
થવા દેવા માટે ફીકિંગ થોડું
ઓછું કરો !

HIGH



રોજનું ફીકિંગ ઓછું
કરો

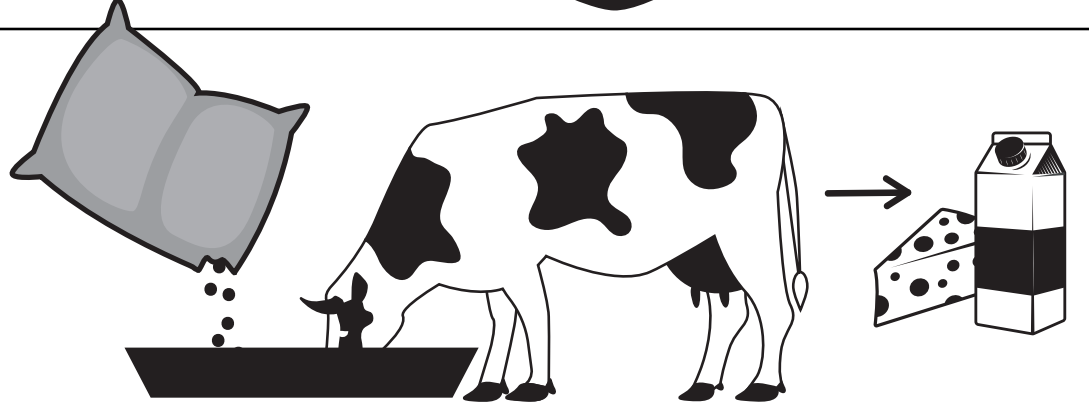
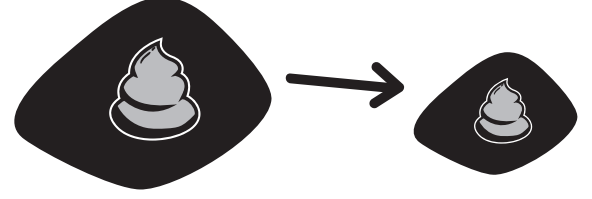

સ્પેર પાર્ટ્સ

આચર્ન વૂલ ફેરબદલી: દરેક 2 સપ્તાહથી
આશરે મહિનામાં એક વાર. સ્થાનિક સ્તરેથી
ખરીદી કરવું.

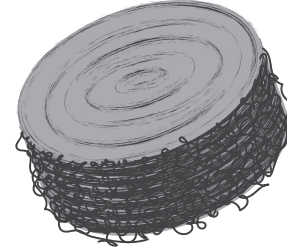

પારદર્શક લવચીક પાઈપ ફેરબદલી: દરેક
આશરે 2થી 3 વર્ષે. જો ફેરબદલીની જરૂર હોય
તો સિસ્ટેમા.બાયોનો સંપર્ક કરો



બહારી હાનિ થાય ત્યારે હંગામી મેમ્બ્રેન
સમારકામ માટે બુટાઈલ ટેપ.

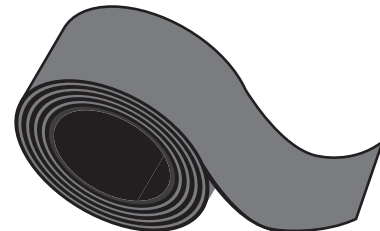



મૂળભૂત ટ્રબલશૂટિંગ

સમસ્યા:

- મારી પાસે રાંધવા માટે પૂરતો બાયોગેસ નથી.
- મારા બાયોસ્ટવમાં બાયોગેસ નથી અને મારું ડાઇજેસ્ટર સપાટ છે !

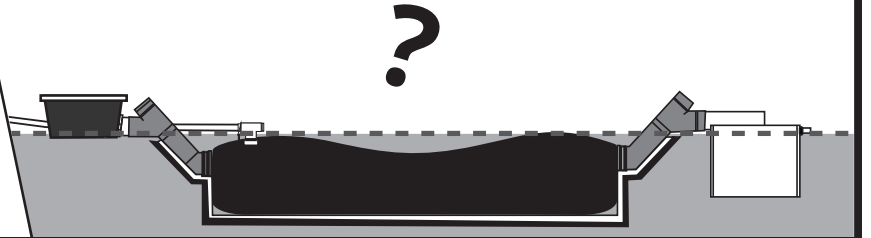
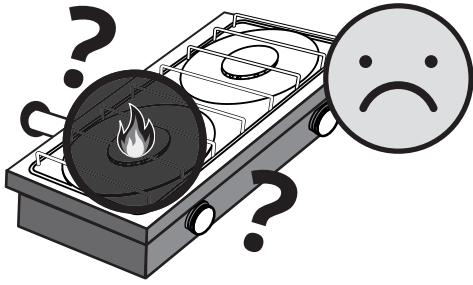

• શું ઈનલેટ અને આઉટલેટ લાઇપોમાં પૂરતું પાણી છે? તે ભરેલું હોય તેની ખાતરી રાખો, જેથી બાયોગેસ છટકી નહીં શકે. “બાયોડાઇજેસ્ટર સ્ટાર્ટઅપ” વિભાગ જુઓ. રિએક્ટરમાં પાણી ઈનલેટ અને આઉટલેટ એલ્વો સુધી પહોંચે ત્યાં સુધી પાણીથી ભરો. પાનું 10 પર. Video: I3, I5.

• શું તમારું પ્રથમ ફીડિંગ પૂરું કર્યું છે? “બાયોડાઇજેસ્ટર સ્ટાર્ટઅપ” વિભાગમાં “પ્રથમ ફીડિંગ” પાનું 11 પર. Video: OM7.

• પ્રથમ ફીડિંગ કરાવું ત્યારથી પૂરતો સમય વીત્યો છે? “બાયોડાઇજેસ્ટર સ્ટાર્ટઅપ” વિભાગમાં “રિએક્ટરને ભરાવા માટે દેવાની વાટ જુઓ” પાનું 13 પર.

• શું તમે ફીડિંગની સૂચનાઓનું પાલન કરો છો? પાનું 14 પર “તમારી પ્રણાલી કઈ રીતે ઉપયોગ કરવી” વિભાગમાં “તમારા ડાઇજેસ્ટરની જાળવણી” અને પાનું 21 પર “બાયોડાઇજેસ્ટરના લાભો મહત્તમ બનાવો” વિભાગમાં “ફીડિંગની નિયમિતતા” જુઓ. Videos: OM7, OM8.

• શું તમારું પ્રેશર રિલીફ વાલ્વ પાણીથી ભરેલું છે? પાનું 18 પર “તમારી પ્રણાલી કઈ રીતે ઉપયોગ કરવી” વિભાગમાં “પ્રેશર રિલીફ વાલ્વ” જુઓ. Videos: OM2, O&M1.

• શું બાયોસ્ટવ વાલ્વ, વોટર ટ્રેપ અથવા બાયોગેસ ફિલ્ટર ખુદાં મુકાયાં હતાં? તેને બંધ કરો! પાનું 17 પર “તમારી પ્રણાલી કઈ રીતે ઉપયોગ કરવી” વિભાગમાં “પ્રથમ બાયોગેસ જવાળો” જુઓ, પાનું 18 પર “વોટર ટ્રેપ તપાસો” જુઓ અને પાનું 19 પર “ફિલ્ટર ફેરબદલી” જુઓ. Videos: OM6, TS12, OM5.

• શું ગળતર છે? પાનું 19 પર “તમારી પ્રણાલી કઈ રીતે ઉપયોગ કરવી” વિભાગમાં “ગેસ લાઇન ગળતર નિરીક્ષણ”.

• ઠંડું હવામાન, વરસાદી મોસમ? તમે ઠંડીની મોસમમાં બાયોડાઇજેસ્ટરની ઉત્પાદકતા સુધારવા માટે તમારું બાયોફર્ટિલાઇઝર પુનઃઅભિસરણ કરી શકો છો. પાનું 22 પર “બાયોજેસ્ટરના લાભો મહત્તમ બનાવો” વિભાગમાં “તાપમાન અને બાયોડાઇજેસ્ટરની ઉત્પાદકતા” જુઓ.

• શું બર્નર અને બાયોસ્ટવ અલગ અલગ રૂમમાં ગોઠવવામાં આવ્યાં છે? અન્ય કોઈ બાયોગેસનો ઉપયોગ કરે છે કે કેમ તે તપાસી જુઓ !

જો તમારું બાયોગેસ નિર્માણ હજુ ઓછું હોય તો: તમારા ટેકનિશિયનનો સંપર્ક કરો !



સમસ્યા:

- મારા બાયોસ્ટવમાં બાયોગેસ નથી અથવા તે પ્રગટતું નથી અને મારું ડાઇજેસ્ટર ભરેલું છે!

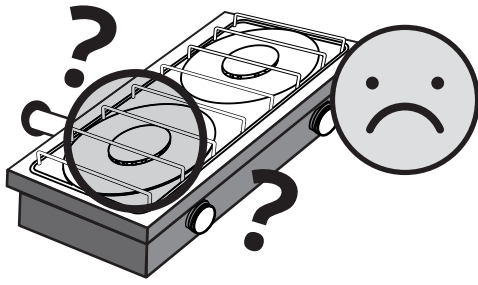

- તમારા ડાઇજેસ્ટર પર કાઉન્ટરપેઇટ મૂક્યું છે?

પાનું 17 પર “તમારી પ્રણાલી કઈ રીતે ઉપયોગ કરવી” વિભાગમાં “કાઉન્ટરપેઇટ્સનો ઉપયોગ કરીને તમારી જવાળા સુધારો” જુઓ. Video: TS5.

- શું ગેસ વાલ્વ બંધ છોડી દેવાયાં હતાં?

તેને ખોલી નાખો ! પાનું 17 પર “તમારી પ્રણાલી કઈ રીતે ઉપયોગ કરવી” વિભાગમાં “તમે નિર્માણ કરો તે ઊર્જાનો ઉપયોગ કરો અને તમારી બાયોગેસ લાઈનની જાળવણી કરો” જુઓ. Videos: OM3, OM3bis, OM4.

- શું તમે નિયમિત રીતે તમારા વોટર ટ્રેપ્સને નિતારો છો?

પાનું 18 પર “તમારી પ્રણાલી કઈ રીતે ઉપયોગ કરવી” વિભાગમાં “વોટર ટ્રેપ તપાસ કરો” જુઓ. Video: TS3.

- શું તમારી બાયોગેસલાઈન ઝૂલી રહી છે?

બાયોગેસ લાઈનના નીચેના ભાગોમાં પાણી જમા થઈ શકે અને પ્રવાહમાંથી બાયોગેસ અવરોધાઈ શકે છે ! જમા પાણીને વોટર ટ્રેપ અથવા પીઆરવીમાં દોરવા માટે ગેસ લાઈન ઉપર કરો. પાનું 18 પર “તમારી પ્રણાલી કઈ રીતે ઉપયોગ કરવી” વિભાગમાં “ગેસ લાઈનમાં પાણી જમા થવું” જુઓ. Videos: TS1, TS6.

- બાયોગેસ ફિલ્ટરમાં આચર્ન વૂલ બાયોગેસનો પ્રવાહ અવરોધી રહ્યું છે?

ફિલ્ટર ખોલો અને સ્ટીલ વૂલ બહાર ખેંચી કાઢો. અંદર જૂનું સ્ટીલ વૂલ નહીં રહે તેની ખાતરી રાખવા માટે લાકડીનો ઉપયોગ કરો. તમારા બાયોસ્ટવ પર ગેસ બાળવાનો પ્રયાસ કરો ! પાનું 19 પર “તમારી પ્રણાલી કઈ રીતે ઉપયોગ કરવી” વિભાગમાં “ફિલ્ટર ફેરબદલી” જુઓ. Video: OM5.

- શું ગેસ લાઈન કોઈ પણ જગ્યાએ ફોલ્ડ કરાઈ છે?

તમારી ગેસ લાઈન તપાસો અને કોઈ અવરોધક નહીં હોય તેની ખાતરી રાખો.

- જો 2માંથી 1 બાયોસ્ટવ બર્નરમાં જવાળા નહીં હોય તો બર્નર વાલ્વ અવરોધાઈ શકે. તમારા ટેક્નિશિયનને બોલાવો !

- શું તમારા ડાઇજેસ્ટરને વધુ પડતું ફીડિંગ કરી રહ્યા છો?

પાનું 21 પર “બાયોડાઇજેસ્ટરના લાભો મહત્તમ બનાવો” વિભાગમાં નફીડિંગ અનિયમિતતાથ જુઓ. કેલિબ્રેટ કરેલું pH મીટર ઉપયોગ કરીને તમારા આઉટલેટ પાઈપમાંથી બાયોફીટલાઈઝરનું pH માપો (કૃપા કરી pH મીટર કેલિબ્રેશન સૂચનાઓનું પાલન કરો). જો બાયોફીટલાઈઝરની pH સપાટી નીચી હોય અને તમે તમારા ડાઇજેસ્ટરને ફીડ કરવાનું ચાલુ રાખશો તો તે બાયોગેસ નિર્માણ કરવાથી જીવાણુને દૂર રાખશે, વધુ પડતું કાર્બન ડાયોક્સાઈડ પેદા કરશે અને પૂરતું મિથેન નહીં પેદા કરશે.

જો તમારું બાયોગેસ નિર્માણ હજુ ઓછું હોય તો: તમારા ટેક્નિશિયનનો સંપર્ક કરો !



સમસ્યા:

- સહેજ એસિડિક્કેશન:
pH 6થી 6.5

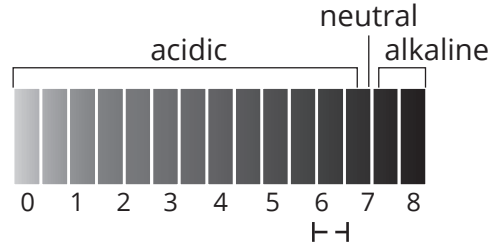

1. રિએક્ટરને ફીડિંગ કરવાનું બંધ કરો અને પ્રેશર રિલીફ વાલ્વ થકી બાયોગેસનું ડાઇજેસ્ટર ખાલી કરો.
2. ડાઇજેસ્ટરને સતત હલાવો. Video: OM13.
3. 3 દિવસ અથવા તે ભરાય નહીં ત્યાં સુધી સ્થિર રહેવા દો.
4. બાયોગેસ સ્ટવ પ્રગટાવવાનો પ્રયાસ કરો.
5. જો ગેસ બળે નહીં તો પગલું 1થી દોહરાવો.

જો તમારો બાયોગેસ હજુ પ્રગટે નહીં: તમારા ટેક્નિશિયનનો સંપર્ક કરો !

સમસ્યા:

- સહેજ એસિડિક્કેશન:
pH 4.5થી 6

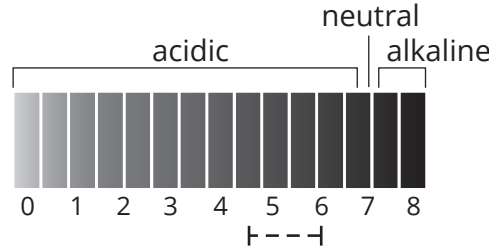

1. રિએક્ટરને ફીડિંગ બંધ કરો અને સર્વ બાયોગેસ નિતારો.
2. ડાઇજેસ્ટરને સખત હલાવો. Video: OM13.
3. કમસેકમ અડધું ડાઇજેસ્ટર ખાલી કરો.
4. ડાઇજેસ્ટરને નિમ્નલિખિતથી રિફિલ કરો:
એ) કાર્યશીલ ડાઇજેસ્ટરમાંથી શક્ય તેટલું બાયોફર્ટિલાઇઝર સાથે પાણી મિક્સ કરો.
બી) સિસ્ટેમા 6 માટે 5-10 કિગ્રા લાઇમસ્ટોન પાઉડર સાથે પાણી મિક્સ કરો (પ્રમાણને ડાઇજેસ્ટરના આકારમાં વધારીને).
5. 1-3 સપ્તાહ સુધી અથવા તે ભરાય નહીં ત્યાં સુધી સ્થિર રહેવા દો.
6. બાયોસ્ટવ પ્રગટાવવાનો પ્રયાસ કરો.
7. જો ગેસ બળે નહીં તો પ્રેશર રિલીફ વાલ્વ થકી બાયોગેસનું ડાઇજેસ્ટર ખાલી કરો અને તેને 1-3 સપ્તાહ અથવા તે ભરાય નહીં અને જ્વલનશીલ ગેસ નિર્માણ નહીં કરે ત્યાં સુધી સ્થિર રહેવા દો.

જો તમારો બાયોગેસ બળે નહીં: તમારા ટેક્નિશિયનનો સંપર્ક કરો !



સમસ્યા:

- મારા બાયોસ્ટવમાં જ્વાળા અટકીને આવે છે/ નૃત્ય કરે છે.

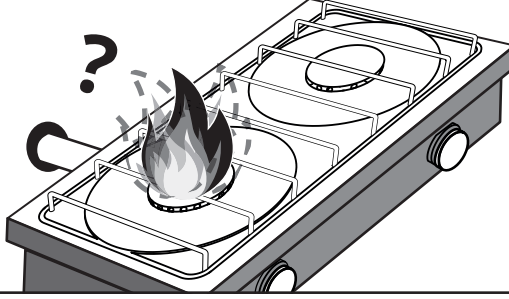

ગેસ લાઈનમાં ક્યાંક પાણી જમા થયેલું હોઈ શકે છે.

• જો તમારી બાયોગેસ લાઈન ઝૂલતી હોય ?

બાયોગેસ લાઈનના નીચેના ભાગમાં પાણી જમા થઈ શકે અને બાયોગેસનો પ્રવાહ અવરોધી શકે છે! વોટર ટ્રેપ અથવા પીઆરવી તરફ જમા પાણીને દોરવા માટે ગેસ લાઈન ઉપર કરો.

પાનું 18 પર “તમારી પ્રણાલી કઈ રીતે ઉપયોગ કરવી” વિભાગમાં “ગેસ લાઈનમાં પાણી જમા થવું” જુઓ. Videos: TS1, TS6.

• શું તમે નિયમિત રીતે તમારા વોટર ટ્રેપ્સ નિતારો છો ?

પાનું 18 પર “તમારી પ્રણાલી કઈ રીતે ઉપયોગ કરવી” વિભાગમાં “વોટર ટ્રેપ તપાસ કરો” જુઓ. Videos: TS3, OM6.

શું તમારી જ્વાળા હજુ નૃત્ય કરે છે:
તમારા ટેકનિશિયનનો સંપર્ક કરો !

સમસ્યા:

- સ્લરી ડાઈજેસ્ટરમાં પ્રવેશતી નથી.
- બાયોફિલ્ટ્રાઈઝર ડાઈજેસ્ટરમાંથી બહાર આવતું નથી.

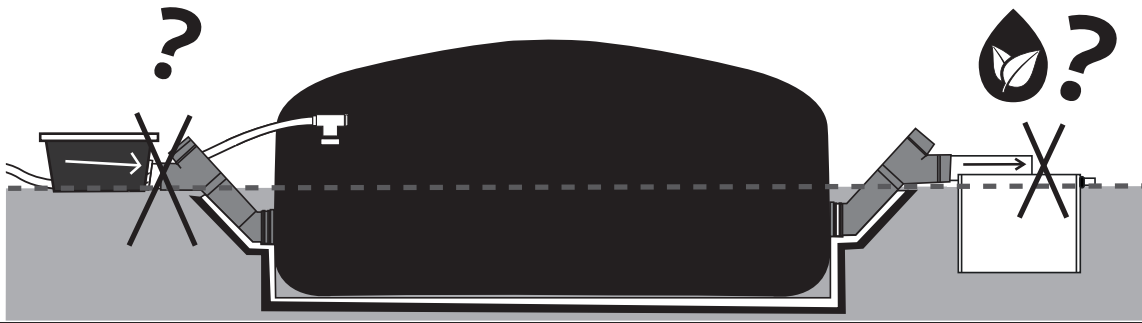

• જો તમારું બાયોફિલ્ટ્રાઈઝર ડાઈજેસ્ટર ભરેલું હોય ત્યારે જ બહાર આવે તો કોઈ સમસ્યા નથી !

• પ્રવાહને અવરોધી શકનારી સૂકી અને ઢ્રઢ સામગ્રીઓને તમારા ઈનલેટ અથવા આઉટલેટ પાઈપમાંથી દૂર કરો. વાય ફિટિંગ થકી પાઈપમાંનો અવરોધ દૂર કરવા લવચીક લાકડી (બાંબૂ જેવી) ઉપયોગ કરો. Video: TS11.

• શું ઈનલેટ પાઈપ આઉટલેટ પાઈપ કરતાં નીચે છે ?

ફીટિંગ ટેન્કની ભીતર પથ્થરો અથવા માટી નાખીને તેને સહેજ ઉપર કરો.

જો તમારી સ્લરી હજુ વહેતી નથી હોય:
તમારા ટેકનિશિયનનો સંપર્ક કરો !



સમસ્યા:

- મારા પ્રેશર રિલીફ વાલ્વમાં પરપોટા વારંવાર આવે છે !

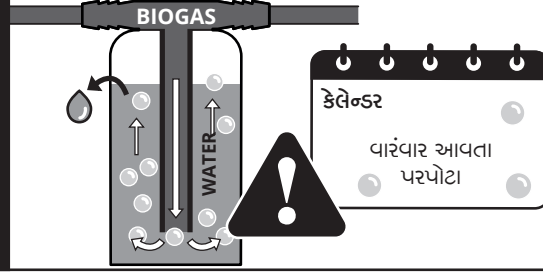

- શું તમારું પ્રેશર રિલીફ વાલ્વ નિયમિત રીતે ભરો છો? પાનું 18 પર "તમારી પ્રણાલી કઈ રીતે ઉપયોગ કરવી" વિભાગમાં "પ્રેશર રિલીફ વાલ્વ" જુઓ. Videos: OM2, O&M1.
- તમે વધુ પડતો બાયોગેસ નિર્માણ કરી રહ્યા હોઈ શકે ! કૃપા કરી તમારો વધારાનો ગેસ ઉપયોગ કરો અને પેનમાં પાણી ગરમ

કરવા તેનો ઉપયોગ કરો ! તે છતાં પરપોટા નિયમિત આવતા હોય તો પ્રગતિશીલ રીતે ફીકિંગ ઓછું કરો. નબાયોડાઈજેસ્ટરના લાભો મહત્તમ બનાવોથથ વિભાગમાં નતમારા બાયોગેસને છટકવા દેશો નહીંથથ જુઓ. Video: TS10.

જો તમારું ડાઈજેસ્ટર તે છતાં વધુ પડતો બાયોગેસ નિર્માણ કરે: તમારા ટેક્નિશિયનનો સંપર્ક કરો !

સમસ્યા:

- કિચનમાં ગેસ / સડેલાં ઈંડાની ગંધ આવે છે.

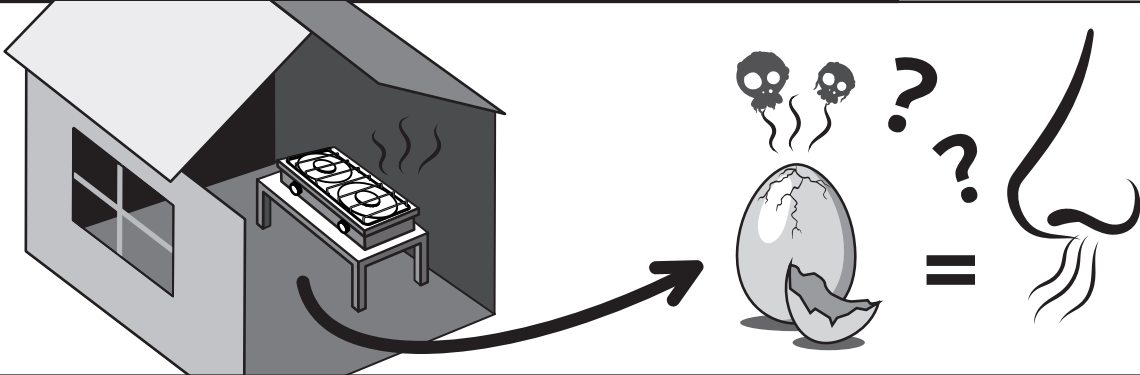

- તમારો ફૂકસ્ટવ પ્રગટાવો ત્યારે તે ગંધાય છે? બળ્યા વિનાનો બાયોગેસ છૂટવાનું મર્યાદિત કરવા માટે બર્નર પાસે સળગેલી માચીસની ડીંગલી લઈ ગયા પછી વધુ વાટ નહીં જુઓ. પાનું 17 પર "તમારી પ્રણાલી કઈ રીતે ઉપયોગ કરવી" વિભાગમાં "કાઉન્ટરવેઈટ્સનો ઉપયોગ કરીને તમારી જ્વાળા સુધારો" જુઓ Videos: OM11, OM12.
- તમારા ફિલ્ટરમાં આચર્ન વૂલ વારંવાર બદલી કરો છો? પાનું 19 પર "તમારી પ્રણાલી કઈ રીતે ઉપયોગ કરવી" વિભાગમાં "ફિલ્ટર ફેરબદલી" જુઓ. Video: OM5.

- ફૂકસ્ટવ વાલ્વ, વોટર ટ્રેપ અથવા બાયોગેસ ફિલ્ટર ખુદાં રખાયાં હતાં અથવા બરોબર બંધ કરાયાં નહોતાં? તેને બંધ કરો ! પાનું 17 પર "તમારી પ્રણાલી કઈ રીતે ઉપયોગ કરવી" વિભાગમાં "પ્રથમ બાયોગેસ જ્વાળા", પાનું 18 પર "વોટર ટ્રેપ તપાસ" પાનું 19 પર "ફિલ્ટર ફેરબદલી" જુઓ. Videos: OM6, TS12, OM5.

- શું ગળતર છે? પાનું 19 પર "તમારી પ્રણાલી કઈ રીતે ઉપયોગ કરવી" વિભાગમાં "ગેલ લાઈન ગળતરનું નિરીક્ષણ" અને પાનું 8 પર "સુરક્ષા," "બાયોગેસ" જુઓ.

જો તે છતાં તમારા કિચનમાં બાયોગેસની ગંધ આવે: તમારા ટેક્નિશિયનનો સંપર્ક કરો !



સમસ્યા: ડાઇજેસ્ટર નજીક ગેસ / સડેલાં ઈંડાંની ગંધ આવે છે.

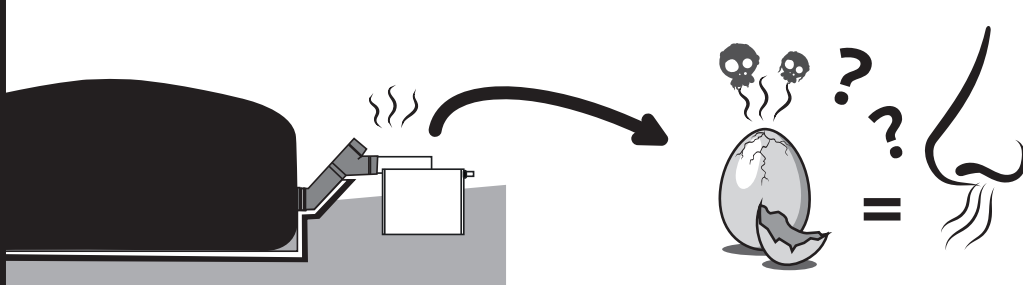

- તમને ઈનલેટ અને આઉટલેટ પાઈપ પાણીમાં દેખાય છે? તે ભરેલાં હોય તેની ખાતરી રાખો, જેથી બાયોગેસ છટકી નહીં શકે. પાનું 10 પર “બાયોડાઇજેસ્ટર સ્ટાર્ટઅપ” વિભાગમાં “રિએક્ટરમાં પાણી ઈનલેટ અને આઉટલેટ એલ્બોમાં પહોંચે ત્યાં સુધી પાણી ભરો” જુઓ. Video: I3, I5.
- શું તમારું પ્રેશર રિલીફ વાલ્વ પાણીથી ભરેલું છે? પાનું 18 પર “તમારી પ્રણાલી કઈ રીતે ઉપયોગ કરવી” વિભાગમાં “પ્રેશર રિલીફ વાલ્વ” જુઓ. Videos: O&M1, OM2.
- શું ગળતર છે? પાનું 19 પર “તમારી પ્રણાલી કઈ રીતે ઉપયોગ કરવી” વિભાગમાં “ગેસ લાઈન ગળતરનું નિરીક્ષણ” જુઓ.
- તમારું બાયોગેસ ફિલ્ટર બરોબર તંગ અને ફિલ્ટર ગાસ્કેટ સાથે તંગ કરાયું છે? પાનું 19 પર “તમારી પ્રણાલી કઈ રીતે ઉપયોગ કરવી” વિભાગમાં “ફિલ્ટર ફેરબદલી” જુઓ. Video: OM5.
- ડાઇજેસ્ટર અને તટ પડેલા ફિલ્ટર વચ્ચે પારદર્શક પાઈપ છે? તમારા ટેકનિશિયનનો સંપર્ક કરો !

સમસ્યા: મારું બાયોફિટલાઈઝર ગંધાય છે !

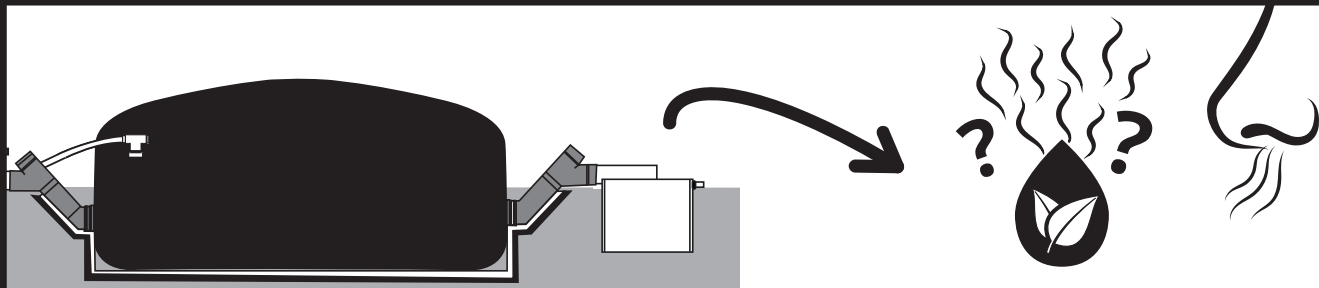

- શું તમારા ડાઇજેસ્ટરને વધુ પડતું ફીડિંગ કરો છો? પાનું 21 પર “બાયોડાઇજેસ્ટરના લાભો મહત્તમ બનાવો” વિભાગમાં “ફીડિંગની નિયમિતતા” જુઓ. કેલિબ્રેટ કરેલું pH મીટર ઉપયોગ કરીને તમારા આઉટલેટ પાઈપમાંથી બાયોફિટલાઈઝરનું pH માપો (કૃપા કરી pH મીટર કેલિબ્રેશન સૂચનાઓનું પાલન કરો). જો બાયોફિટલાઈઝરની pH સપાટી નીચી હોય અને તમે તમારા ડાઇજેસ્ટરને ફીડ કરવાનું ચાલુ રાખશો તો તે બાયોગેસ નિર્માણ કરવાથી જીવાણુને દૂર રાખશે, વધુ પડતું કાર્બન ડાયોક્સાઈડ પેદા કરશે અને પૂરતું મિથેન નહીં પેદા કરશે.
- શું તમારા ડાઇજેસ્ટરને પશુના છાણ સિવાય સેન્દ્રિય કચરાથી ફીડિંગ કરો છો? અમુક કચરો યોગ્યરીતે પચવા માટે બહુ સમૃદ્ધ હોય છે અને ફીડિંગની માત્રામાં ચોક્કસ નિયંત્રણની આવશ્યકતા છે ! તમારા ટેકનિશિયનનો સંપર્ક કરો !



- તમારા બાયોડાઇજેસ્ટર કિટનું પેકેજિંગ રિસાઇકલેબલ છે. અમે તે નજીકના રિસાઇકલિંગ સેન્ટર અથવા સમકક્ષમાં લઈ જવાની ભલામણ કરીએ છીએ.
- ઉપયોગ કરેલું આચર્ન વૂલ કચરાપેટીમાં નિકાલ કરી શકાય અથવા ખાતરને સમૃદ્ધ બનાવવા માટે આચર્ન અને સલ્ફર સાથે ઉમેરી શકાય- સૌપ્રથમ તેના કટકા કરો !
- તમારા ડાઇજેસ્ટરનું 20 વર્ષનું આયુષ્ય પૂરું થવા પર અને વધુ ઉપયોગ નહીં કરી શકાય તેમ હોય ત્યારે તેનાં ઘટકોને સ્થાનિક રિસાઇકલિંગ સેન્ટરમાં લઈ જાઓ.
- જો રિસાઇકલિંગ સેન્ટરો પર માહિતી જોઈતી હોય તો અમને કોલ કરો.



ધ્યાનમાં રાખવાની વિગતો

ટેક્નિશિયનનું નામ:

ગોઠવણીની તારીખ:

કચરાનો પ્રકાર:

રોજના ફીડિંગની માત્રા:

પાણીની માત્રા:

સિરિયલ નંબર:



સંપર્ક માહિતી

સ્થાનિક સિસ્ટેમા.બાયો કસ્ટમર કેરનો સંપર્ક:

નામ:

ટેલિફોન:

ઇમેઇલ સરનામું:

<https://sistema.bio/contact-us/>

તેમને તાલીમ પ્રાપ્ત થઈ છે એવી પહોંચ આપતી તારીખ
અને ગ્રાહકની સહી

અમને કોલ કરો

9607606660

વધુ માહિતી માટે પઘારો:
www.sistema.bio

#CreatingValueFromWaste



www.sistema.bio



Sistema Biobolsa / Sistema.bio



Sistema_bio



Sistema.bio

